

Jernbanenyheder fra BL

Offentliggøres på **Banesiden, Nyheder, Jernbanenyheder af BL**
Sendt søndag 13. september 2020 til <http://john-nissen.dk/banesiden/>

I denne indholdsfortegnelse er anført alle kapitler og de fleste overskrifter. Der er ud for overskrifterne angivet på hvilken side, kapitlet begynder. Ved at læse sidetallet på næste kapitel kan der dannes et indtryk af kapitlets omfang. Står der intet under et kapitel, bringes der intet. Rækkefølgen er kronologisk i hvert kapitel og dækker hovedsagelig perioden i **uge 26**

mandag 22. juni 2020 – søndag 28. juni 2020

1 **INDHOLDSFORTEGNELSE**

4 **DEN DAGLIGE DRIFT (VEST)**

Tog IC 626 (Str-Ar) før ovk 141 Str-Vp
Tog IC 626 (Str-Ar) passerer Lej mig i Liv
Tog L 627 (Ar-Str) er forsinket Vp-Str
Tog IC 652 (Str-Ar) over Volstrupvej Str-Vp
Tog L 661 (Ar-Str) i Liv
Solskinsrefleksioner i bomanlæg på ovk 141 Vp-Str
Solnedgang kl. 22.17-20
Omlagte lyntog på Langåbanen
Tog L 8627 (Ar-Str) er rettidig Vp-Str
Tog L 8661 (Ar-Str) i Liv
Tog IC 626 (Str-Ar) ved 3. afstandsmærke til Liv Str-Vp
Litra MF afgår fra Vg
Tog L 8661 (Ar-Str) kører over Volstrupvej Vp-Str
Tog IC 626 (Str-Ar) passerer vhs 43 i Han
Tog RA 5407 (Ar-Str) passerer nedlagte ovk 129 Vp-Str
Tog L 8661 (Ar-Str) kører over Vinderupvej i Snødder Vp-Str
Tog IC 626 (Str-Ar) passerer nedlagte ovk 129 Str-Vp
Tog L 8661 (Ar-Str) i km 95,8 Vp-Str

DEN DAGLIGE DRIFT (ØST)

7 **PRIVATBANERNE OG ANDRE OPERATØRER**

Sidste tog 22.05 uden solnedgang
Materiel i Fra

8 **KØREPLANER**

Næstved-Ringsted-Frederikssund
Tog 5345 mellem Svejnbæk og Herning, planlagt ankomst til Herning kl. 13:31, er i øjeblikket
Omlagte godstog Fa-Ab-Fa
Tog RA 5509 mellem Struer og Thisted, afgang kl. 06:22, er aflyst
Tog RA 5508 mellem Thisted og Struer, afgang kl. 07:53, er aflyst
Tog RA 5265 mellem Skjern og Struer, planlagt ankomst til Struer kl. 18:56, er i øjeblikket
Tog RA 5376 mellem Skjern og Aarhus H, planlagt ankomst til Aarhus H kl. 19:38
Arriva kører i øjeblikket med forsinkelser på ca. 45 minutter på strækningen
Tog RV 63778 (Str-Fa) aflyst
Tog RR 3382 (Ar-Fa)
Tog RA 5447 mellem Langå og Aarhus H, afgang kl. 13:00, er aflyst
Rettelse til tidligere information. Tog RA 5447 mellem Langå og Viborg med afgang kl. 13:00
Tog RA 5448 mellem Viborg og Aarhus H, afgang kl. 13:39, er aflyst
Tog 5112 mellem Skjern og Esbjerg, planlagt ankomst til Esbjerg kl. 07:49, er i øjeblikket
Tog RA 5141 mellem Esbjerg og Varde, afgang kl. 12:38, er aflyst
Tog RA 5156 mellem Varde og Esbjerg, afgang kl. 14:41, er aflyst
Tog 135 mellem Varde og Nr. Nebel, afgang kl. 12:59, er aflyst
Tog 136 mellem Nr. Nebel og Varde, afgang kl. 13:52, er aflyst

Rettelse til tidligere information. Tog 135 mellem Varde og Nr. Nebel med afgang kl. 12:59
Rettelse til tidligere information. Tog 136 mellem Nr. Nebel og Varde med afgang kl. 13:52
Tog RA 5310 mellem Skjern og Herning, afgang kl. 06:11, er aflyst
Tog 5191 mellem Esbjerg og Skjern, planlagt ankomst til Skjern kl. 23:30, er i øjeblikket
Mystik visning på monitor i Str

14 **TRÆKKRAFT**

Materiel i Fa

14 **GODSVOGNE**

Nummer på Gs i Str

PERSONVOGNE

TOGSÆT

S-TOG

METRO

FÆRGER

15 **VETERANMATERIEL OSV.**

Støtteforeningen for Jernbanemuseet i Struer
Udflugt til Sporvejsmuseet Skjoldenæsholm

19 **SPECIALKØRETØJER**

Sanne på besøg i Fåre

SKROTBUNKEN

19 **FASTE ANLÆG**

Skjoldenæsholm
Skt
Skjoldenæsholm
Rettelsesblade 1689-1690 til TIB-S
Mdt Vg får nyt tag
Ny gangbro i Vg
La strækningssinformation
Sporombygning i Vj af spor 4, 5, 6 og havnespor

24 **UDLAND**

Ud i det blå ...
Vagabondliv
Kunsten at hænge paa

25 **DIVERSE**

Togene holder tirsdag aften stille mellem Slagelse og Nyborg
Tog mellem Korsør og Nyborg kører igen
Digitalt kortviser sabotage-handlinger under krigen
Nedkastninger og sabotage i Danmark 1940-1945
Sabotageforsøg mod tysk ammunitions-godsvogn, 14.06.1942
Jernbanesabotagen Ts-Uu
Du er nu i kø
Teknikproblemer får DSB til at fjerne krav om pladsbillet
Pladsbilletkrav midlertidigt suspenderet
Rejsepas er udsolgt
Skab nye minder med DSB Orange

Fortegnelse over forkortelser, Overkørsler, Færdselstavler
 Vehicle Keeper Marking Register – VKM, Togekspeditionssteder
 Stednavneforkortelser i Jylland, omkring Struer, på Fyn
 Stednavneforkortelser på Sjælland, Lolland-Falster, omkring København, omkring Næstved

Jernbanenyheder

Overrubrikker sat med Arial 12 pkt.

Underrubrikker sat med Arial 10 pkt.

Brødtekst sat med Arial 10 pkt.

Figurtekster sat med Arial 9 pkt.

Fodnoter sat med Arial 9 pkt.

Tekstbehandling Corel® WordPerfect® 8 konverteret til Adobe® Acrobat® Reader® DC

Må citeres med tydelig kildeangivelse

Søgemuligheder i Adobe Acrobat Reader DC

For let at kunne finde og læse en tekst **brug** søgemaskinen  eller **Søg efter** ved at taste Ctrl+F.

I feltet **Find** indtastes de(t) ønskede ord, der søges efter. Klik på **Næste** for til at blive ledt dertil.

Ikke altid kan søgefunktionen finde overskriften, idet den kan være ændret lidt.

Der kan også vælges avanceret søgning Shift+Ctrl+F **Søg**, hvor søgekriterierne kan justeres.

Åbn et pdf-dokument for at få en visning af lige sider til venstre og ulige til højre:

Vis, Vis/skjul M, Navigationsruder M, fjern f foran  Bogmærker, F4 eller klik på N i det grå, venstre panel.

Vis, Vis/skjul M, fjern f foran Fanen Værktøjslinjer Shift+F4 eller klik på M i det grå, højre panel.

Vis, Sidevisning M, sæt f ved Vis forside i tosidevisning. I Værktøjslinjer F8 klik på . Blad til side 2-3.

Kontroller opdatering med **Hjælp, Søg efter opdateringer ...** eller lad det ske automatisk under **Rediger indstillinger ..., Indstillinger, Opdateringsprogram** eller med genvejstasterne Ctrl+K.

Ma 22/6 2020

Tog IC 626 (Str-Ar) før ovk 141 Str-Vp

Dagens første IC-tog på **Langåbanen** passerer B & O fabrik 5 kl. 7.18½, og bare 70 sekunder senere når DSB **MFA 5061+61** ud til de seks heste, der ligger i græsset på marken ved **Sofienlundvej**. Der plejer ellers kun at være fem heste på marken.

< 4 Hjern

(BL)

Ti 23/6 2020

Tog IC 626 (Str-Ar) passerer LEJ MIG i Liv

Først her i midsommeren er der solskin på den **gule** dumper, der er parkeret i græsset ved indkørslen Livbjerg Entreprenørforretning som reklame. Der bruges en haksaks i knap ti minutter til at klippe de høje græsstrå med frø langs den meget trafikerede vej **513 Vinderupvej**. Da det er ved at være togtid, holder en lastbil i indkørslen og venter på »fri bane« og forsvinder heldigvis før kl. 7.21½:



DSB **MFA 5053+53** suser forbi med 120 personbil kører i skygge af træerne i retning

96
2

km/t. Kun en grå mod **Str**. Vellykket!

Den pågældende dumper kan ses arbejde på <http://livbjerggaard.com/>

på en 20 sekunders film



Tog L 627 (Ar-Str) er forsinket Vp-Str

DSB **MFB 5276+76** er kl. 13.08½ (29) på vej mod nedlagte ovk 144 – den sidste usikrede før **Str**, der blev nedlagt **onsdag 26. maj 2014**.

Tog IC 652 (Str-Ar) over Volstrupvej Str-Vp

Da nummeret på MF-togsættet blev læst i tog 627, er der »råd« til at lave et billede så langt væk fra banen, at nummeret ikke vil kunne læses. Oppe ved skoven S for **Volstrupvej** er der lige plads til det meste af **MFA 5076** kl. 13.23½ på broen over **Volstrupvej**, bygget i **1935**.

1935

Tog L 661 (Ar-Str) i Liv

Længe har det været ønsket at få et solskinsbillede af tog L 661 (Ar-Str) kl. 20.47½, når det passerer det vestligste AM-signal af de to, der udgør AM **Liv**.

Søndag 21. juni 2020 aften – årets længste dag – passerede L 659 (Ar-Str) AM-signalet først kl. 21.02 (210), hvor solskinnet på sporet forsvandt kl. 20.57 grundet nattens kommende frontpassage. *Skuffelse over et lysmæssigt elendigt billede!*

96
2

Mandag 22. juni 2020 var det for skyet til at lave et solskinsbillede af tog L 661 (Ar-Str), så i aften med fuldt solskin er det en fornøjelse at stå ved banens hegn kl. 20.45 og vente på en passage om 2½ minut. Der er solskin mellem træernes skygge på knap 20 meter og på AM-signalet, men først kl. 21.07 passerer DSB **MFA 5048+48** AM-signalet og nu kun med lige akkurat solskin på fronten og AM-signalet.



96
6

Der er medbragt en haksaks til at beskære det 1-1½ meter høje ukrudt bestående af lange frøbærende græsstrå, hindbærplanter og andre til vejrs stigende ukrudtsplanter. Det skyldes, i morgenso- len ☺ i morgen tidlig skal tog IC 626 (Str-Ar) fotograferes i km 96,6 ved de tre grå bagsider af tredje afstandsmærke til AM **Liv** (Livbjerg).

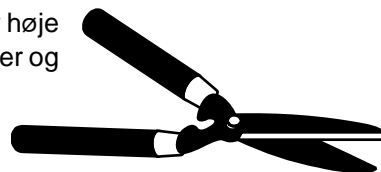

Solskinsrefleksioner i bomanlæg på ovk 141 Vp-Str

På turen tilbage til **Str** ses kl. 22.06½ en flot refleksion i bomanlægget i ovk 141 6 minutter før solnedgang.

Den store ☺ er blevet orange ● her ved solnedgang, og her få minutter før solnedgang står købstadens vandtårn fra **1908/1951** midt i halvkuglen over byens tage. **Venø Bugt** at spejlblankt og derfor orange. Læs herom på [https://da.wikipedia.org/wiki/Det_gamle_vandt%C3%A5rn_\(Struer\)](https://da.wikipedia.org/wiki/Det_gamle_vandt%C3%A5rn_(Struer))

Sol op/ned 4:39 22:17

(Op/ned for centrum af solskive .. skift)
Solen er højest på himlen (56°) og i syd 13:28
Dagen er 17 t 38 m - aftaget 1 m ...mere
Borgerligt tusmørke 3:31 23:25
Nautisk tusmørke ? Hele natten
Astronomisk tusmørke Hele natten

Sol op/ned 4:36 22:20

(Op/ned for øverste kant i horisont .. skift)
Solen er højest på himlen (56°) og i syd 13:28
Dagen er 17 t 44 m - aftaget 0 m ...mere
Borgerligt tusmørke 3:30 23:25
Nautisk tusmørke ? Hele natten
Astronomisk tusmørke Hele natten

Solnedgang kl. 22.17-20

Før rastepladsen ved **Venø Bugt** nås, ses muligheden for at få flere billeder af vandtårnet i **Str** rage op i ☺, når stjernen står bag tårnets silhuet. **Venø Bugt** er spejlblank og derfor flot =. 22.12½ rager den orange solskive kun lige op over et par skorstene ind i **Tårngade**. En flot afslutning af **sankthansaften**.

Bemærk de tre minutters forskel af tidsangivelsen ved at skifte fra »centrum af solskive« til »øverste kant i horisont«.

Omlagte lyntog på Langåbanen

96
2 Det er påfaldende, at alle lyntog på **Langåbanen** er så forsinkede, at krydsningerne med et AT-tog i **Røb** har været flyttet fra **Røb** til **Sk**. Den første gang, det blev oplevet, skete det **søndag 21. juni 2020**, hvor tog L 661 (Ar-Str) først passerede **Liv** kl. 21.02.20 (210½) hvor solskinet på sporet ved **AM Liv** forsvandt kl. 20.54.

Efterfølgende opdages det ved opslag i Rejseplanen, at alle fem lyntog er senere lagte med et ulige tognummer L 86XX. De fem omlagte togs køreplaner kan læses i kapitlet **KØREPLANER** med den første dag **lørdag 20. juni 2020**. I dagens beretning om de to lyntog er der således angivet **forkerte tognumre**. De rigtige tognumre har et 8-tal for 6XX-nummeret. Overskrifterne skal være:

Tog L 8627 (Ar-Str) er rettidig Vp-Str

Tog L 8661 (Ar-Str) i Liv

»passerede L 659 (Ar-Str) AM-signalet først kl. 21.02 (210)«
skal rettes til

»passerede L 8659 (Ar-Str) AM-signalet kl. 21.02 (+½)«.

(BL)

On 24/6 2020

Tog IC 626 (Str-Ar) ved 3. afstandsmærke til Liv Str-Vp

96
2 Grundet hækkilpearbejdet i aftes, efter tog L 8661 (Ar-Str) var passeret, er der nu frit udsyn til sporet ved den grå bagside af tredje afstandsmærke til **AM Liv** (Livbjerg) i km 96,2.

Kl. 7.20 (±0) suser toget op ad stigningen. Til højre er der udsigt ned til **Venø Bugt**. Det var **DSB MFB 5271+71** i km 96,6.

Litra MF afgår fra Vg

Eftermiddagens tog MF-tog er:

Tog L 8627 (Ar-Str) meden i spor 2 kl. 12.20½-21½ (), kørt af **DSB MFB 5264+64**.

Tog IC 652 (Str-Ar) passerer kl. 14.10½, kørt af **MFA 5064+64**, med Regionshospitalet som baggrund. Desværre mangler der nu om stunder to strækninger på denne side af udkørselssporet:

Privatbanen MHVJ, lukket **Vg-Fp lørdag 29. maj 1965**, godstrafik indtil **torsdag 31. marts 1966**.

Konebanen Vg-Hr, nedlagt for persontrafik **lørdag 22. maj 1971**, og sporet fjernet **vinter og forår 1977**.

Tog L 8661 (Ar-Str) kører over Volstrupvej Vp-Str

Tirsdag 23. juni 2020 blev tog IC 652 (Str-Ar) fotograferet på jernbanebroen over **Volstrupvej**. Det skete kl. 13.23. Her til aften – knap otte timer senere – rammer aftensolskinnet på nordsiden af jernbanebroen fra **1935**, så det er naturligt at fotografere det andet vinkelskud med den første MF på broen. Det sker således:

DSB MFA 5052+52 kl. 21.08½ (21).

(BL)

1935

Tog IC 626 (Str-Ar) passerer vhs 43 i Han

I Han bliver Hellegård Å krydset ad den nordlige bro, og ved den rampen op til den nedlagte ovk 130 ved vhs 43 er der et markled ind til marken langs nordsiden af Langåbanen hen forbi de få grantræer ved den nedlagte ovk 129. Markvejens græs er slået og rimelig godt at cykle på. De mange får har allerede nu søgt skygge for den bagenende ☹️ under de få grantræer længere fremme.

Tid	Varsel	Temp.	Nedbør	Vind
kl 3-6	☾	18°	0 mm	↑ Svak vind, 2 m/s fra sør
kl 6-12	☀️	16°	0 mm	↙ Flau vind, 1 m/s fra sør-sørøst
kl 12-18	☀️	27°	0 mm	↙ Lett bris, 4 m/s fra øst-sørøst
kl 18-24	☀️	28°	0 mm	↙ Læber bris, 6 m/s fra øst-sørøst

Der skal laves et billede med vhs 43,

<https://www.yr.no/sted/Danmark/Midtjylland/Struer/kl.4.21>

hvor begge vinduer på øverste etage står åbne og tog 626 til højre. Bagerst – på den anden side af Hellegård Å – anes ovk 131 i Han.

92
6

Kl. 7.22 (±0) glider DSB MFB 5238+38 næsten lydløst forbi.

Vhs 43 kan ses på <http://www.thorit.dk/lg-str/vogterhus/43.php> fotograferet fra national cykelroute

12 på sydsiden af Langåbanen.

Efterfølgende ledes der efter et par fotosteder mere til de næste par morgener med ☹️. Henne ved de få grantræer lader kun få sig skræmme af cyklist. To fotostedmuligheder med træerne og de skyggesøgende får til de to passager af intercity-toget. Det første fotosted afprøves efter otte minutter:

Tog RA 5407 (Ar-Str) passerer nedlagte ovk 129 Vp-Str

Tog RA 5407 (Ar-Str) passerer den nedlagte ovk 129, mens fårene på marken står i skygge under de få grantræer. Det er AT AR 2042 kørende fra Vp mod Str kl. 7.30.



Ovk 131

Ovk 130 & vhs 43

Ovk 129

Kilde: [Historisk Atlas.dk](https://historiskatlas.dk), <https://historiskatlas.dk>, Højkantkort 1840-1899



Ovk 131

Vhs 43

Ovk 129

Kilde: [Historisk Atlas.dk](https://historiskatlas.dk), <https://historiskatlas.dk>, Lavkantkort 1901-1945

Tog L 8661 (Ar-Str) kører over Vinderupvej i Snødder Vp-Str



Jernbanebroen over vej **513 Vinderupvej** i **Snødder** ser godt det sene aftensolskin, og et billede er tidligere – **torsdag 28. maj 2020** – lavet med tog L 661 (Ar-Str) og hele broen og vejunderføringen uden biler.

1935

I aften ønskes billedet lavet oppe fra skrænten, hvor den nedlagte ovk 134 lå, og vhs 44 ligger. Der vokser mange skræpper (Rumex), og nogle er faktisk 1½ meter høje, og det kan ikke ses, når man går inde blandt planterne, så der kan pludselig være en lavning, hvor man lige er ved at falde grundet overraskelsen.

Kl. 21.07½ (21) er DSB MFA 5037+37 nået op på 120 km/t. og blødt belyst af 🌞. *Dejligt syn!*
(BL)

Fr 26/6 2020

Tog IC 626 (Str-Ar) passerer nedlagte ovk 129 Str-Vp

I går morges blev i **Han Hellegård Å** krydset ad den nordlige bro, og ved den rampen op til den nedlagte ovk 130 cykles langs nordsiden af **Langåbanen** hen til de få grantræer med  skyggesøgende får. Fotostedet i går – afprøvet bagenden af tog RA 5407 (Ar-Str) – skal bruges i dag med fårene i skyggerne under træerne. Til venstre ses bagsiden af overkørselssignalet til ovk 128 i km 91,4 med **Landtingvej**, og fronten skal være mellem signalet og kilometermærke 92,2 fra **Lg**. I baggrunden ses vhs 43 og til højre grantræer og får, der har søgt skygge. DSB MFA 5090+90 kl. 7.22½ (±0) passerer den nedlagte ovk 129 i km 92,2 fra **Lg**. *Vellykket!*

92
2

Tog L 8661 (Ar-Str) i km 95,8 Vp-Str

Trods svagere aftensolskin vælges der en cykeludflugt til et fotosted lige Ø for **Liv** (Livbjerg). Kl. 21.08½ passerer DSB MFB 5205+05 uden generende bil på vej **513 Vinderupvej**. Rapsen er grøn.

Det var genbrug af dette fotosted, men **søndag 10. maj 2020** så der anderledes ud, idet markerne på begge sider af **Langåbanen** var **gule** af blomstrende raps. I km 95,8 lå den usikrede, nedlagte ovk 136, **Tellingvej**. Det kaldes årstidsvariation.

(BL)

95
8

DEN DAGLIGE DRIFT (ØST)

PRIVATBANERNE OG ANDRE OPERATØRER

Fr 26/6 2020

Sidste tog 22.05 uden solnedgang

Objektet er tog RA 5573 (Str-Ti), der har afgang fra udgangsstationen kl. 22.05. Tog på **Thybanen** kan fotograferes med vand på begge sider med **Kilen** og **Str Bugt**.

AT AR 1005 kører kl. 22.07 over **Kilen**-dæmningen **Str-Um**. Desværre gemmer solen ☹️ sig bag et skydække over **Kilen**, men de **røde** solstråler kan ses på oversiden af skyerne som en slingret farvekurve 'XÉÉ'.

Aftensolnedgangsbilledet med tog 5573 med afgangstiden 22.05 lykkedes altså ikke, og i morgen **lørdag** har tog

RA 5575 (Str-Ti) desværre først afgang kl. 22.08 – tre minutter senere, og men heldigvis står 🌞 til at gå ned **22:20** i dagene **lørdag 20. juni 2020** – **lørdag 27. juni 2020**: uændret. *Luksus!*

(BL)

Sol op/ned	4:38 22:20
(Op/ned for øverste kant i horisont .. skift)	
Solen er højest på himlen (56°) og i syd	13:29
Dagen er 17 t 42 m - aftaget 3 m	...mere
Borgerligt tusmørke	3:33 23:24
Nautisk tusmørke ?	Hele natten
Astronomisk tusmørke	Hele natten

Kilde: <http://www.suninfo.dk/>

Lø 27/6 2020

Materiel i Fra

I de to spor 100 og spor 200 ses flere mindre pænt malede MF-togsæt tilkoblet fremmednet. Nordligst – vist i spor 200 – ses CSRA MR 4082+82 + 4062+62, der selv kørt til og fra **Str mandag 27. april 2020**.

Fire kulørtmalede, udrangerede MR-togsæt holder i spor 232. Spornummeret er fundet efter at have set deres placering på <http://map.krak.dk/>, Hybrid etc. °, Luftfoto.

KØREPLANER

On 15/5 1935

Næstved—Ringsted—Frederikssund.

km fra Næstved		Indkørsels-til Vægspor i km	Maksimum i km ad Gennemkørselsspor	100		M 372			M 376		ML 3378 ML 0		M 380			M 1380		
				H. P.		M B M			M B M				Næ-Rg Mw 15 Rg-Fs M B M			M B M		
				An.	Af.	An.	Af.	X Tog	An.	Af.	An.	Af.	An.	Af.	X Tog	An.	Af.	X Tog
—	E	Næstved (Næ)	90	45	435	—	—	—	617	—	725	—	742	—	—	—	—	—
5,1	D	Rislev B (Ris)	100	—	439	—	—	—	624½	625	—	730	749	749	—	—	—	—
7,8	D	Søgaard T (Sgt)	»	—	442	—	—	—	X 630	—	732	X 754	—	—	—	—	—	
9,7	D	Herlufmagle (Rm) ▲	90	—	444	—	—	—	635	635½	—	734	759	800	—	—	—	
15,1	E	Glumsø (Gz)	»	30	448	—	—	—	642½	643	—	740	808	811	—	—	—	
18,1	F	Tyvelse T (Tyl)	100	—	451	—	—	—	X 648	—	743	X 816	—	—	—	—	—	
20,5	F	Vrangstrup (Vst) ▲	90	—	453	—	—	—	652½	653	—	745	821	822	—	—	—	
22,5	D	Englerup B & S (Eu)	100	—	454	—	—	—	X 657	—	747	X 827	—	—	—	—	—	
26,8	C	Ringsted (Rg)	30	30	459	—	620	—	705	—	753	—	835	846	373	—	903	
32,4	C	Kaudslund T (Knt) ..	70	—	—	X	628	—	—	—	—	X	854	—	X	911	—	
34,9	C	Ortved B & S (Ort) I	»	—	633½	634	—	—	—	—	—	X	859	—	X	916	—	
38,9	C	Jystrup (Jd) ▲	»	45	641	643	—	—	—	—	—	907½	908½	—	924½	925½	—	
40,6	C	Skjoldenæsholm T (Skt)	»	—	X	648	—	—	—	—	—	X	912	—	X	929	—	
43,8	F	Oldgaard B & S (Oå) I	»	—	X	652	—	—	—	—	—	X	920	—	X	937	—	
46,8	F	Tingerup T (Tit)	»	—	X	657	—	—	—	—	—	X	924	—	X	941	—	
49,7	C	Hvalse (Hv)	—	45	702	712	373	—	—	—	—	930	942	370	947	959	1379	
53,8	F	Bjergskov T (Bgt) ..	70	—	X	719	—	—	—	—	—	X	949	—	X	1006	—	
56,2	F	Kirke-Saaby (Ay) ▲	»	45	723	723	—	—	—	—	—	953½	954	—	1010	1010½	—	
58,9	F	Torkilstrup T (Tot) ..	»	—	X	726	—	—	—	—	—	X	958	—	X	1015	—	
61,9	F	Jenslev T (Jet)	»	—	X	730	—	—	—	—	—	X	1003	—	X	1020	—	
64,4	C	Kirke-Hyllinge (In) I	»	—	734	734½	—	—	—	—	—	1008	1008½	—	1024	1024½	—	
67,2	C	Biltris T & S (Bit) I	»	—	X	739	—	—	—	—	—	X	1014	—	X	1029	—	
70,2	C	Skibby (Skb) ▲	»	45	744½	745	—	—	—	—	—	1019	1020	—	1034	1034½	—	
72,2	C	Bonderup T (Bot) ...	»	—	X	749	—	—	—	—	—	X	1024	—	X	1040	—	
74,9	F	Krogstrup (Ou) I	»	—	754	757	—	—	—	—	—	1029	1029½	—	1044	1044½	—	
77,0	F	Lyngstrup T (Lgt) ...	»	—	X	800	—	—	—	—	—	X	1033	—	X	1048	—	
79,3	F	Femhøj B & S (Fm) I	»	—	804	805	—	—	—	—	—	X	1038	—	X	1052	—	
83,2	F	Kalvøvej T (Kat) ...	45	—	X*	811	—	—	—	—	—	X*	1045	—	X*	1057	—	
83,8	F	Frederikssund (Fs) .	—	30	813	—	378 (1379)	—	—	—	—	1047	—	383	1059	—	393	

Toget er:	Eksprestog	Motorog	Motorog	Tomt Motorog	Næ-Rg Personl Rg-Fs Motorog	Motorog
Største tilladte Hastighed km i Timen:	100	70	70	60	Næ-Rg 60 Rg-Fs 70	70
Løber:	Daglig	Daglig	Daglig	S	Næ-Rg daglig Rg-Fs Hv	S

- Kørehastigheden er 60 km for Udkørsel fra Spor IV mod Ro. For gennemkørende Tog Næ-Ro ad Spor IV er Kørehastigheden 60 km i Stationens Østende, iverigt 90 km.
- Tog 380 er Næstved—Ringsted vakuumbremset Tog, fremført af Diesellokomotiv.
- * Ved Kalvøvej standser Tog mod Frederikssund kun for at afsætte rejsende.

Side af Midtbanens tjenestekøreplan, I A 15. maj 1935

Kilde: **MIDTBANEN** (KARREBÆKSMINDE) — NÆSTVED — RINGSTED — HVALSØ — FREDERIKSSUND — (HILLERØD). P. Thomassen, Gj (Gentofte), april 1977. 144 B5-sider. Side 59.
(BL)

Ma 22/6 2020

Tog 5345 mellem Svejlbæk og Herning, planlagt ankomst til Herning kl. 13:31, er i øjeblikket ca. 15 minutter forsinket. Forsinkelsen skyldes materielforhold. Vi beklager de gener, dette kan medføre. Mvh Arriva Tog.

Kilde: Arriva Tog, sms, mandag 22. juni 2020 13:00:32

Omlagte godstog Fa-Ab-Fa

Operatør: DB Cargo Scandinavia AS
Årsag: Infrastrukturarbejder
Bemærkning: **TIB 24 Broarbejde og Sporfornyelse**

Aflyses:

G 8044 (Ab-Fa)	TA 4633	Ma 22/6 2020 – to 16/7 2020
G 97544 (Ab-Fa)	TA 2	03.08.2020, 04.08.2020, 06.08.2020, 10.08.2020, 11.08.2020, 13.08.2020, 17.08.2020, 18.08.2020, 20.08.2020, 24.08.2020, 25.08.2020, 27.08.2020, 31.08.2020, 01.09.2020, 03.09.2020, 07.09.2020, 08.09.2020, 10.09.2020, 14.09.2020, 15.09.2020, 17.09.2020, 21.09.2020, 26.10.2020.
G 97547 (Fa-Hed)	TA 2	02.09.2020, 06.09.2020, 07.09.2020, 09.09.2020, 13.09.2020, 14.09.2020, 16.09.2020, 20.09.2020, 25.10.2020.
G 97547 (Hed-Ab)	TA 2	03.09.2020, 07.09.2020, 08.09.2020, 10.09.2020, 14.09.2020, 15.09.2020, 17.09.2020, 21.09.2020, 26.10.2020
G 97547 (Fa-Hed)	TA 4633	15.07.2020
G 97547 (Hed-Ab)	TA 4633	16.07.2020

Kilde. Toganmeldelse nr. 7741, **tirsdag 2. juni 2020**
 (BL)

Ma 22/6 2020 – ti 14/7 2020 Ma, Ti, To

Tillyses:

Tog G 98044 (Ab-Fa), MZIV 1200, 100 km/t.
 Ab 9.19, Rd 10.33½, Ar 11.11-15.13, Vj 16.20, Fa 16.37.
 Bemærkninger Erstatte G 7544/G 8044

Kilde. Toganmeldelse nr. 7741, **tirsdag 2. juni 2020**
 (BL)

On 15/7 2020 – to 16/7 2020

Tillyses:

Tog G 8047 (Fa-Ab), MZIV 120, 100 km/t.
 Fa 23.35, Vj 23.59-01, Ar 1.31-3.02, Hb 4.14-16, SØ (48)-53, Ab 5.17.
 Bemærkninger Erstatte G 7547/G 97547

Kilde. Toganmeldelse nr. 7741, **tirsdag 2. juni 2020**
 (BL)

To 16/7 2020 – fr 17/7 2020

Tillyses:

Tog G 98044 (Ab-Fa), MZIV 1200, 100 km/t.
 Ab 21.19, Rd 22.33½, Ar 23.11-2.00, Vj 2.59, Fa 3.17
 Bemærkninger Erstatte G 7544/G 8044

Kilde. Toganmeldelse nr. 7741, **tirsdag 2. juni 2020**
 (BL)

SØ 2/8 2020 – on 16/9 2020 Ma, Ti, On, SØ ikke 30/8 2020

Tillyses:

Tog G 8047 (Fa-Ab), MZIV 1600, 100 km/t.
 Fa 23.35, Vj 58½, Ar 1.08-3.31, SØ 4.(50)-56, Ab 5.30.
 Bemærkninger Erstatte G 7547/G 97547

Kilde. Toganmeldelse nr. 7741, **tirsdag 2. juni 2020**
 (BL)

Tillyses:

Tog G 8044 (Ab-Fa), MZIV 100, 120 km/t.

Ab 9.32, Rd 10.27½, Ar 11.06-35, Hx (49)-55, Vj 12.40½, Fa 12.58.

Bemærkninger Erstatte G 7544/G 97544

Kilde. Toganmeldelse nr. 7741, **tirsdag 2. juni 2020**

(BL)

Sø 16/8 2020

Tillyses:

Tog G 8044 (Ab-Fa), MZIV 1200, 100 km/t.

Ab 9.19, Rd 10.33, Ar 11.11-12.16, Vj 13.29, Fa 13.50.

Bemærkninger Erstatte G 7544

Kilde. Toganmeldelse nr. 7741, **tirsdag 2. juni 2020**

(BL)

Ma 21/9 2020

Tillyses:

Tog G 8047 (Fa-Ab), MZIV 1600, 100 km/t.

Fa 0.51, Vj 1.13½, Ar 2.20-3.02, Rd 52, Ab 4.58½.

Bemærkninger Erstatte G 8047

Tog G 8044 (Ab-Fa), MZIV 100, 120 km/t.

Ab 9.19, Rd 10.13½, Ar 54-11.35, Hx (49)-55, Vj 12.42, Fa 13.00.

Bemærkninger Erstatte G 97544

Kilde. Toganmeldelse nr. 7741, **tirsdag 2. juni 2020**

(BL)

Ma 26/10 2020

Tillyses:

Tog G 8047 (Fa-Ab), MZIV 1600, 100 km/t.

Fa 2.28, Vj 50½, Ar 3.57-4.30, Sø 6.(07)-14, Ab 6.38½.

Bemærkninger Erstatte G 97547

Tog G 8044 (Ab-Fa), MZIV 100, 120 km/t.

Ab 11.02, Lg 12.(16½)-21, Ar 54-14.03, Hx (19)-25, Vj 15.11½, Fa 15.29.

Bemærkninger Erstatte G 97544

Kilde. Toganmeldelse nr. 7741, **tirsdag 2. juni 2020**

(BL)

Ti 23/6 2020

Tog RA 5509 mellem Struer og Thisted, afgang kl. 06:22, er aflyst. Der indsættes bus, som køres af Venø Bussen. Aflysningen skyldes personaleforhold. Vær opmærksom på, at bussen kan være forsinket i forhold til den normale køreplan. Vi beklager de gener, dette kan medføre. Mvh. Arriva Tog.



Kilde: Arriva Tog, sms, **tirsdag 23. juni 2020** 05:30:53

Tog RA 5508 mellem Thisted og Struer, afgang kl. 07:53, er aflyst. Der indsættes bus, som køres af Venø Bussen. Aflysningen skyldes personaleforhold. Vær opmærksom på, at bussen kan være forsinket i forhold til den normale køreplan. Vi beklager de gener, dette kan medføre. Mvh. Arriva Tog.



Kilde: Arriva Tog, sms, **tirsdag 23. juni 2020** 07:00:39

Tog RA 5265 mellem Skjern og Struer, planlagt ankomst til Struer kl. 18:56, er i øjeblikket ca. 30 minutter forsinket. Forsinkelsen skyldes baneforhold. Vi beklager de gener, dette kan medføre. Mvh Arriva Tog.



Kilde: Arriva Tog, sms, **tirsdag 23. juni 2020** 18:00:23

Tog RA 5376 mellem Skjern og Aarhus H, planlagt ankomst til Aarhus H kl. 19:38, er i øjeblikket ca. 20 minutter forsinket. Forsinkelsen skyldes baneforhold. Vi beklager de gener, dette kan medføre. Mvh Arriva Tog.







Kilde: Arriva Tog, sms, **tirsdag 23. juni 2020** 18:04:54

Arriva kører i øjeblikket med forsinkelser på ca. 45 minutter på strækningen mellem Aarhus H og Struer. Forsinkelserne skyldes signalproblemer. Vi vender tilbage med mere information, så snart situationen ændrer sig og beklager de gener, forsinkelserne kan medføre. Mvh Arriva Tog. 

Kilde: Arriva Tog, sms, **tirsdag 23. juni 2020** 23:33:10
(BL)

On 24/6 2020

20:29	Struer St.		Re 63778 2 t 39 min, 13 stop undervejs Afgår ca. hvert 70 min	▼
⊗ Re 63778 er desværre aflyst. Vi anbefaler derfor en af de andre rejser.				
23:08	Fredericia St.	⚠ Ekstra tog eller bus indsat		
20:35	Struer St.		Togbus Rød 3 t 5 min, 8 stop undervejs	▼
23:40	Vejle St.			
23:48	Vejle St.		Re 3382 → Fredericia St. 26 min, 2 stop undervejs	Sp. 4 ▼

Kilde:  <https://www.rejseplanen.dk/>

Togbus Str-Vj

Rejsen fra **Str** til **Vj** plejer at vare fra minuttal 07 til minuttal 54½ = 1 time og 47½ minut/107½ minut.

Med denne togbus varer turen 3 timer og 5 minutter/185 minutter = 1 time og 17½ minut mere.

Modargumenter til læserbreve fra bilister

Når en bilist i en læserbrev foreslår togdriften nedlagt og erstattet busdrift, så angiv som eksempel om vedkommende ønsker fremover at bruge over fem kvarter mere en sådan rejse end et tog kan tilbagelægge de 129,7 km på.

Tog RR 3382 (Ar-Fa)

Tog to standsninger undervejs. Det giver en gennemsnitshastighed på 59,3 km/t. Den højeste tilladte hastighed ligger på 160, 150 og 140 km/t.

(BL)

Tog RA 5447 mellem Langå og Aarhus H, afgang kl. 13:00, er aflyst. Vi henviser til næste afgang. Aflysningen skyldes materielforhold. Vi beklager de gener, dette kan medføre. Mvh Arriva Tog

Kilde: Arriva Tog, sms, **onsdag 24. juni 2020** 13:23:36

Afgang

Rettelse til tidligere information. Tog RA 5447 mellem Langå og Viborg med afgang kl. 13:00 er aflyst. Vi henviser til næste afgang. Aflysningen skyldes materielforhold. Vi beklager den tidligere udmelding. Mvh Arriva Tog

Kilde: Arriva Tog, sms, **onsdag 24. juni 2020** 13:25:35

Afgang

Tog RA 5448 mellem Viborg og Aarhus H, afgang kl. 13:39, er aflyst. Vi henviser til næste afgang. Aflysningen skyldes materielforhold. Vi beklager de gener, dette kan medføre. Mvh Arriva Tog.

Kilde: Arriva Tog, sms, **onsdag 24. juni 2020** 13:26:30

(BL)

Afgang

To 25/6 2020

Tog 5112 mellem Skjern og Esbjerg, planlagt ankomst til Esbjerg kl. 07:49, er i øjeblikket ca. 10-20 minutter forsinket. Forsinkelsen skyldes sporskifteproblemer. Vi beklager de gener, dette kan medføre. Mvh Arriva Tog.

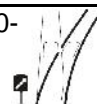

Kilde: Arriva Tog, sms, **torsdag 25. juni 2020 07:06:46**

Tog RA 5141 mellem Esbjerg og Varde, afgang kl. 12:38, er aflyst. Vi henviser til næste afgang. Aflysningen skyldes personaleforhold. Vi beklager de gener, dette kan medføre. Mvh Arriva Tog.



Afgang

Kilde: Arriva Tog, sms, **torsdag 25. juni 2020 10:34:39**

Tog RA 5156 mellem Varde og Esbjerg, afgang kl. 14:41, er aflyst. Vi henviser til næste afgang. Aflysningen skyldes personaleforhold. Vi beklager de gener, dette kan medføre. Mvh Arriva Tog.



Afgang

Kilde: Arriva Tog, sms, **torsdag 25. juni 2020 10:38:38**

Tog 135 mellem Varde og Nr. Nebel, afgang kl. 12:59, er aflyst. Vi henviser til næste afgang. Aflysningen skyldes personaleforhold. Vi beklager de gener, dette kan medføre. Mvh Arriva Tog.



Afgang

Kilde: Arriva Tog, sms, **torsdag 25. juni 2020 10:45:41**

Tog 136 mellem Nr. Nebel og Varde, afgang kl. 13:52, er aflyst. Vi henviser til næste afgang. Aflysningen skyldes personaleforhold. Vi beklager de gener, dette kan medføre. Mvh Arriva Tog.



Afgang

Kilde: Arriva Tog, sms, **torsdag 25. juni 2020 10:48:36**

Rettelse til tidligere information. Tog 135 mellem Varde og Nr. Nebel med afgang kl. 12:59 er aflyst. Der indsættes togbus som køres af Blåvands Huk Turistfart til planlagt afgangstid. Vi beklager den tidligere udmelding. Mvh Arriva Tog



Kilde: Arriva Tog, sms, **torsdag 25. juni 2020 12:33:45**

Rettelse til tidligere information. Tog 136 mellem Nr. Nebel og Varde med afgang kl. 13:52 er aflyst. Der indsættes togbus som køres af Papuga til planlagt afgangstid. Vi beklager den tidligere udmelding. Mvh Arriva Tog



Kilde: Arriva Tog, sms, **torsdag 25. juni 2020 12:36:33**
(BL)

Fr 26/6 2020

Tog RA 5310 mellem Skjern og Herning, afgang kl. 06:11, er aflyst. Der indsættes bus, som køres af Folmann Busser. Bussen kører fra Skjern kl. 06:30. Aflysningen skyldes forlænget sporarbejde. Vi beklager de gener, dette kan medføre. Mvh Arriva Tog.



Kilde: Arriva Tog, sms, **fredag 26. juni 2020 06:15:19**

Tog 5191 mellem Esbjerg og Skjern, planlagt ankomst til Skjern kl. 23:30, er i øjeblikket ca. 10 minutter forsinket. Forsinkelsen skyldes afventet DSB i Esbjerg. Vi beklager de gener, dette kan medføre. Mvh Arriva Tog.

Kilde: Arriva Tog, sms, **fredag 26. juni 2020 22:57:25**
(BL)

Lø 27/6 2020

Mystik visning på monitor i Str

Efter ankomst med tog RV 53767 (Fa-Str) kl. 22.05½ (+½) i spor 2, er der ekstraordinært hele 2½ minutter mod »normalt« for kun 2 minutter til at gå over til tog RA 5575 (Str-Ti) til **Ti**, hvis rejsen skal fortsætte på **Thybanen**. Deres udsendte medarbejder når i stedet lige at få et billede af den **røde Y** og AT **AR 1005** under udkørsel kl. 22.09 (2½).

Afgang Departures			
Afgange Departures			22:18
RA 5284	22.15 23.12	Skjern	4
Re 53784	22.22 23.12	Fredericia	1
RA 5496	23.20	Skjern	5
Re 53788	23.27	Fredericia	1
Manglende højtalerinformation Højtalersystemet virker ikke i øjeblikket, så hold øje med skærmene			

Da der tilfældigvis kigges på monitoren hængende i halvtaget ved spor 1, er blikfanget en **gul fodnote**.

Når der står holdes øje med stationens eneste skærm med de fire viste afgang, opdages det, at der afgår et forsinket AT-tog kl. 23.12 til **Sj** og et DSB-tog samtidigt til **Fa**. Da der ikke er dobbeltspor mellem **Str** og **Ho**, kan det ikke lade sig gøre. AT kører med litra AR og DSB med litra MF.

Et forspand mellem AR og MF er ikke set før. *Mystisk!* Det tages der et billede af (skærm altså).

Et minut senere – klokken 22:19 – er begge afgang udsat ét minut til 23.13, hvilket er forsinkelser på 258 henholdsvis 251. *Endnu mystisk!* Det tages det også et billede af.

Afgang Departures			
Afgange Departures			22:19
RA 5284	22.15 23.13	Skjern	4
Re 53784	22.22 23.13	Fredericia	1
RA 5496	23.20	Skjern	5
Re 53788	23.27	Fredericia	1
Manglende højtalerinformation Højtalersystemet virker ikke i øjeblikket, så hold øje med skærmene			

Kl. 22:21 – to minutter senere – er begge forsinkede afgang »kun« rykket til 23.14. Et tredje billede, klik.

Da tiden oppe til højre i skærmen viser ~~22:22~~, er begge forsinkelser atter rykket et minut, og er forsinkelserne igen vokset med ét minut. Så opgives det at lave flere forsinkelsesbilleder!

Kl. 22.22½ afgår tog RV 53784 (2½) fra spor 1, kørt af DSB MFA 5006+06.

Skærmene på perronerne viser  og tekst om ingen information. *Meget informativt!*

PS Gengivelserne af skærbillederne er ikke fuldstændige. Eksempelvis er der ikke gengivet de togekspeditionssteder med passagerudveksling, der findes før endestationen for de pågældende tog.

Bemærk også, at det andet bogstav i togarten ved AT er en majuskel **A** og ved DSB en minuskel **e**.
– Hvorfor?

Morale: Når AT-tog følger skrivemåden RA i TKV, burde DSB-tog skrive RØ efter samme koncept.
(BL)

Materiel i Fa

Mdt Fa, spor 9N-5N

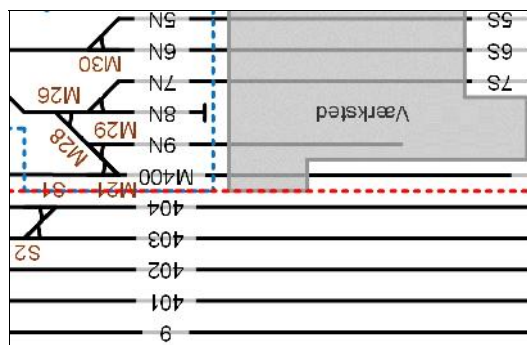

Fa, Omladning



Fa spor 34-31

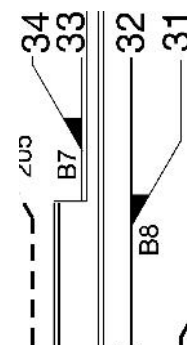

Fa spor 16

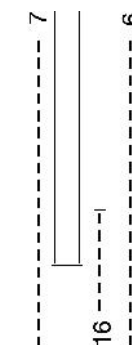

Mdt Fa spor 8N

MjbaD MY 28

Fa, Omladning spor 33

DBCSC EG 3102, DBCSC MZ 1449 og DBCSC MZ 1459

Fa, Omladning spor 32

DBCSC 185 325-5

DBCSC MK 614 + 623, MK 609 + 613

42 86 237 8 800-0 Hbikks foran sporstopper

Fa spor 16

Tomt

Det var placeringen klokken 8.30 og kl. 19.30.

(BL)

GODSVOGNE

Fr 26/6 2020

Nummer på Gs i Str

Gørtlervej



I flere måneder er der af og til cyklet forbi en Gs-vognkasse, der står bag et højt trådhegn på **Gørtlervej** på nummer 11. På grunden i industriområdet ligger der byggematerialer, og foran det sted, hvor malingen med det komplette vognnummer forhåbentlig stadig er bevaret, har der i flere måneder ligget en stabel med mindre betonelementer a la kantsten eller lignende. Det er høje trådhegn på alle fire side af grunden, og der har været forsøgt at læse vognnummeret på sydsiden af vognkassen, men her ligger der en bygning på en grund med nummer 11 A – også med fire trådhegn omkring. Der har derfor af og til været cyklet forbi nr. 11 i håb om, at stakken med små byggelementer var fjernet, så nummeret ville kunne læses ude fra **Gørtlervej** tværs over grunden.

I eftermiddags var stakken borte, og til venstre for vognnummeret holdt en **Tailift**-gaffeltruck og lige til højre for et tomt lad til en bil, så vognnummeret kunne læses. Chancen blev taget med at vente til midt på aftenen med at tage et billede, *for da kunne 😊 måske lyse på vognnummeret?*

DSB

01RIV-EUROPA
86 DSB
120 2 037-2

Først da tog L 8661 (Ar-Str) er fotograferet, er der tid til at få et billede kl. 21.28 fra **Gørtlervej** af DSB Gs-vognkassen 120 2 037-2 i **Str**. Den ser på ud til at være velbevaret.

(BL)

PERSONVOGNE

TOGSÆT

S-TOG

METRO

FÆRGER

Støtteforeningen for Jernbanemuseet i Struer

Vi forventer at påbegynde bygningen af 1. etape af hallen i sensommeren.

Flere flotte donationer og et billigere tilbud fra Midtjysk Albyg muliggør byggeriet.

Kilde: Støtteforeningen for Jernbanemuseet i Struer, nr. 1, 2020, 18. årgang, side 1

Vi er nu meget tæt på at kunne igangsætte byggeriet af 868 m² af vores nye hal.

Vi har fået flere midler fra sponsorer: Kirsten og Peter Bangs Fond har givet 50.000 kr. mere – ud over de tidligere bevilgede 75.000 kr.; Aage og Johanne Louis-Hansens Fond har givet 100.000 kr. og Martin Munkebo A/S har givet 75.000 kr.

Vores indsamling fra medlemmer og via vores Facebook-sider har til nu givet over 30.000 kr. Tak til alle for støtten!

Samtidig har Midtjysk Albyg taget nye tilbud hjem, og de er lidt billigere end de tidligere. De ekstra midler og det billigere byggeri er således gået op i en højere enhed til gavn for vores projekt.

Ovenfor ses etapeopdelingen af projektet, hvor vi år 868 m² overdækket i første etape, det er godt halvdelen. Vi håber at komme godt i gang med byggeriet i efteråret.

Giv meget gerne dit bidrag til hal-projektet – stort eller småt – pengene kan indsættes på vores konto til projektet **7500-7028568** i Hvidbjerg Banks Struer-afdeling. Vi får bl.a. brug for flere penge til el-installationer efter byggeriet.

Kilde: Støtteforeningen for Jernbanemuseet i Struer, nr. 1, 2020, 18. årgang, side 2

f Vi har to Facebook-sider, som vi løbende lægger fotos og beretninger på. De hedder Midt- og Vestjyllands Jernbanemuseum og Støtteforeningen for Jernbanemuseet i Struer. At følge dem er en god måde at følge med i vores arbejde, og de supplerer medlemsbladet bl.a. med fotos og historier. Begge sider er åbne mod nettet og kan findes via Google.

Billedet viser en meget uvelkommen gæst, som Danmark og Verden har måttet forholde sig til i år. Corona-virus har selvfølgelig også påvirket vores arbejde. Vi har ingen gæster haft i foråret, og mange rundvisninger uden for almindelig åbningstid er blevet udsat eller aflyst. Det har selvfølgelig også medført økonomiske tab.

Vi har dog fortsat arbejdet i museet – primært udendørs, med god afstand, håndvask og afspritning. Vi nåede heldigvis at lave mange forberedelser til byggeriet, før corona-krisen ramte, og det er vi rigtig glade for nu. Se mere herom på de to næste sider. Vi har, efter ændringerne af reglerne, igen åbent fra 25. maj med de sædvanlige åbningstider. Gæsterne skal selvfølgelig også overholde gældende regler.

Siden sidst

Julia maler GIV AGT-skilt og nødbremse.

Både ved siden af og foran MRD 4226-fronten har vi opbygget nye udstillinger.

Jens maler MT 163. Renoveringen er sponsoreret af Martin Munkebo A/S.

I begyndelsen af 2020 begyndte vi at forlænge spor, flytte køretøjer og bygge nye overgange til dem som forberedelse til byggeriet.

Vi skubber Klædeskabsrangertraktoren HA 40 og den åbne godsvogn.

Håndrangering med damploko VLTJ nr. 5.

Erik laver rækværk ved ny overgang

Erik og Gert skruer skinnfast på svellen.

Sporforlængelse bag DSB Trolje 69

Kilde: Støtteforeningen for Jernbanemuseet i Struer, nr. 1, 2020, 18. årgang, side 4-5

Pedershaab rangertraktor til Midt- og Vestjyllands Jernbanemuseum

26. maj fik vi et nyt spændende køretøj til vores udstilling. Det er Pedershaab Maskinfabriks byggenr. 446, som de byggede i 1951 til Flyvevåbnet. Den rangerede på hhv. Flyvestation Skrydstrup og Aalborg frem til midt i 1980'erne.

Østermark Entreprenørforretning og chauffør Torten klarede flytningen til Jernbanemuseet for os. Han flyttede også DSB Trolje 69 for os – til en nybygget sporramme tæt ved, hvor den stod før.

Tusind tak for hjælpen.

Nu går vi i gang med at renovere rangertraktoren, så den kan præsentere sig flot.

*Torben og kranen sætter PM 446 på plads. Den svævende rangertraktor
PM 446 på den nybyggede sporramme. DSB Trolje 69 på sin nye sporramme*

Støt vores sponsorer – de støtter foreningen

Kilde: Støtteforeningen for Jernbanemuseet i Struer, nr. 1, 2020, 18. årgang, side 8

Vejle Nordbanegård

Af Ole Edvard Mogensen

Vejle Nord eller Nordbanegården, som den også blev kaldt, var den oprindelige udgangsstation i Vejle for togene op gennem Grejsdalen mod Give/Brande/Herning. For 60 år siden blev den nedsat til trinbræt med sidespor, og for 50 år siden blev trinbrættet nedlagt.

Indledning, Vejle Nord bliver knudepunkt, Privatbanen, Givebanen overtages af staten, Trafikken på Vejle Nord, Rangerberedskab, Personale på Vejle Nord, Sikringsanlægget, De sidste år som station, Baneforlægning og nedlæggelse.

Det gennemgående tog Fredericia-Struer, iltoget, tog 1191 er trukket af en K-maskine på vej op gennem Grejsdalen.

1957 med DSB-togfremført af litra Mo til venstre i spor 1 og VVGJ skinnebus til højre.

Trinbrætskuret i 1969. Den tidligere stationsbygning kan lige anes venstre for sporet.

Sidespor Vejle Nord i 1969. Hovedsporet kan lige anes helt til højre.

Kilde: Støtteforeningen for Jernbanemuseet i Struer, nr. 1, 2020, 18. årgang, side 8-15

Kalenderen

Midt- og Vestjyllands Jernbanemuseum er åbent hver mandag og onsdag kl. 9-12.

I ugerne 27-32 desuden torsdag og søndag kl. 13-16.

I påsken og efterårsferien er der udvidede åbningstider.

Grupper kan bestille rundvisninger uden for almindelig åbningstid.

Kilde: Støtteforeningen for Jernbanemuseet i Struer, nr. 1, 2020, 18. årgang, side 16
(BL)

Lø 27/6 2020

Udflugt til Sporvejsmuseet Skjoldenæsholm

Anledning til rejsen er to dødsfald af to af SHS' grundlæggere, Ole Iskov (*io*) og Torben Liebst tidligere på året. Der afholdes en mindesammenkomst. To nekrologer kan læses på <http://sporvejsmuseet.dk/backupall/index.htm>

Rejse Str-Skt

Str 5.35 tog L 53718 (Str-Fa) 8.10¹⁾ Fa 8.53 tog IC 56120 10.19 Rg 10.27 tog RØ 4322 (Sg-Kk) 10.34½ Bo 11.30 Tur 1 særbus (Bo-Skt) 11.55 Skt ifølge  <https://www.rejseplanen.dk/> & KØREPLANER – 2020. Plan for kørsel til Borup st. <http://sporvejsmuseet.dk/backupall/dansk/index.htm>

Ventetider undervejs Str-Skt

I **Fa** der 43 minutter skiftetid 8.10-53 mellem to tog.

I **Rg** er der 10.19-27 kun 8 minutter mellem to tog.

I **Bo** (Borup) ventes 10.34½-11.30 lig 55½ minutter mellem tog og tilbringerbus til **Skt**.

Samlet ventetid 106½ minut = 1 time 46½ minut.

Den **gule** bus med nummer FB 7433, bygget af DAB i **SI** og indregistreret **torsdag 11. februar 1993**, har ikke noget særligt veteranbusagtigt over sig, så landskabet nydes undervejs på de 10½ km til **Skt** (Skjoldenæsholm). Der er mange ryttere på den ikke særligt kuperede landevej, men fra **Jd** (Jystrup) i km 38,9 er der ret gode bakker for dem, der kan lide at bruge benkræfter.

Skt i km 40,6

En trappe fører fra parkeringspladsen op til et stoppested, hvor den **gule** ÅS 3 venter på gæster, der har betalt for entré inklusiv kørsel med sporvogne ad libitum. Hvert tiende minut kører den på 270 m spor op til Remise 1.

Deres udsendte medarbejder kørte med ÅS 4 på sporvejenes sidste driftsdag **lørdag 6. november 1971** og fik taget et dejligt billede af 4 + bivogn på banegårdspladsen foran **Ar**.

Sporvejsmuseet Skjoldenæsholm

Der er fire remiser ved spor i. Remise 1, Valby Gamle Remise, Remise 3 og Remise 4 med smalspor. Desuden er der Bushallen. Magasinet og Garagen.
(BL)

SPORVEJSMUSEET SKJOLDENÆSHOLM

Sporvejsmuseets vognpark:

Sporvejsmuseet Skjoldenæsholm har en vognpark på over 100 enheder, bestående af sporvogne og busser anskaffet, siden Sporvejshistorisk Selskab blev stiftet mandag 8. februar 1965, så der er meget at se på.

Mange af vognene er køreklare og kan opleves på museet, mens andre er under restaurering af Sporvejshistorisk Selskabs medlemmer.

Du kan se billeder og beskrivelser af vognene ved at trykke på en af knapperne herunder.

Kilde: <http://sporvejsmuseet.dk/backupall/index.htm>

En køretur ud i Avnstrup Skov

Følgende stoppesteder findes på den 1,8 km korte strækning:

Mellem Remise 1 og Valby Gamle Remise, **Flemmingsminde**, **Skovkanten** (med krydsningsspor) og vendesløjfe ved **Eilers Eg** i **Højbjerg Skov**.

En køretur varer omkring 20 minutter. Kører der mere end en sporvogn i samme retning, har den sidste en stav med, der ved en krydsning overrækkes til den modkørende vognstyrer. Ved endestationen

I blindsporet i vendesløjfen ved **Eilers Eg** holder **Cafévogn** **Düsseldorf** sporvogn RBG **2410** ledvogn, hvor der kan købes varmt og koldt.

Sporvejsmuseets sporplan og bygninger

En tegnet oversigt over museets sporplan og bygninger kan ses på linket <http://sporvejsmuseet.dk/backupall/index.htm>. Klik på **Museet**

Klik på [Sporvejsmuseets sporplan](#), og få

<http://sporvejsmuseet.dk/backupall/dansk/museet/sporpl.htm>

¹⁾ Kilde: TA 7181 side 10 af 62.  <https://www.rejseplanen.dk/> angiver ankomsttiden til **Fa** at være 8.08.



SHS KS 41 og KS 323 samt sporvogn KS 587 på Sporvejsmuseet Skjodnæshold.
Foto lørdag 26. maj 2010 kl. 13.26 af JDH.

Rejse Skt-Str

Skt 16.00 Tur 2 særbus (Skt-Bo) 16.25 Bo 17.24 tog RØ 4363 (Kk-Sg) 17.32 Rg 17.39 tog IC 56165
19.06 Fa 19.53 tog RV 53767 (Fa-Str) 22.06 ifølge  <https://www.rejseplanen.dk/>.

I alt seks tvungne pladsbilletter nødvendige.

Ventetider undervejs Skt-Str

I **Bo** 16.15-24 (kun 9 minutter, da tgf tillader påstigning i stedet for afgang 17.24, hvortil tvungen pladsbillet haves).

I **Rg** kan billetsalget ikke lave en billet til afgang 16.39. Et par damer har plads i vogn 14, der ikke står på monitoren. Tgf siger ingen plads. Ventetid i **Rg** 16.32½-17.39 lig 1 timer 6½ minut.

I **Fa** ventetid 19.06-53 lig 47 minutter.

Samlet ventetid 122½ minut lig 2 timer og 2½ minut.

I alt ventet 3 timer og 51 minutter undervejs. Der er ét minut mindre, end det tager at rejse fra **Str** 4.13 med togene L 710/L 10 med ankomst til **Kh** 8.03 lig 3 timer og 50 minutter. Selvfølgelig skal der være en rimelig overgangstid, som er fastsat for hver station, men alligevel ...

Begrundelse for skiftetider i Bo

Sporvejsmuseet har ikke gæster V for **Bo**, så derfor afgår veteranbussen (Bo-Skt) minuttal 30 for næsen af vestsjællænder, fynboer og jyder, der ankommer med et østkørende tog til **Bo** spor 1 34½.

Veteranbussen (Skt-Bo) angives at ankomme til **Bo** minuttal 30. Vestkørende afgår fra **Bo** spor 3 minuttal 24 (ventetid 56 minutter), fordi østkørende tog fra spor 1 afgår 35.

Kilde: flere medarbejdere på Sporvejsmuseet.

Dagens distancer

Med tog 652,6 km, med veteranbus FB 7433 med 30 kr. for en D-billet 2 × 11 km og med sporvogn linje 16 **gul** KS 587 + **gul** bivogn 1572 2 × 1,8 km = 678,2 km.

(BL)

Sanne på besøg i Fåre

Under en cykeltur, hvor Mjba krydses to gange, er der pause omkring kl. 10.25 i **Fåre**. Der kommer intet tog på dette tidspunkt, men der altid noget materiel at se på: Styrevognen MjbaD Ys 48 holder »afsporet« på et »spor 0« ved stationsbygningens gavl. Der er rejst master fra stangrækker, der sikkert skal bære et tag. Det unormale befinder sig i spor 2:

Fra S holder ARAIL 70010 **Sanne** + **orange** ARAIL 70241 + en **orange** ARAIL-kran uden nummer mod perronsiden. Ikke en sjæl at se ved materiellet. Der skal ske en vedligeholdelse af sporet, og i **Bkm** og **Ramme** ligger et bjerg af nye skærver.

Sanne er efterhånden en gammel veninde, og der er hilst på hende forskellige steder:

I **Gs** (Gredstedbro), hvor der arbejdes mod N i det nye spor 1. Det skete **onsdag 20. juli 2011**, hvor hun arbejdede i km 8,0 klokken 11.46½ og klokken 18.15 holdt i spor 1 N for ovk 22. I **Hg tirsdag 1. august 2017**

(BL)

SKROTBUNKEN

FASTE ANLÆG

To 1/3 1928 – on 15/5 1936

Skjoldenæsholm

km 40,6

I nærheden af hovedgården åbnedes 1. marts 1928 et trinbræt af samme navn. Stednavneudvalget havde været lidt på spil, men herved skete ikke andet, end at trinbrættets oprindelige navn, Skjoldnæsholm, fik et e i 1933. I øvrigt havde navnet Skjaldenæsholm været på tale. Trinbrættet anlagdes dels af hensyn til hovedgården og dels af turistmæssige årsager. Benyttelsen var kun nogenlunde; i 1930/31 solgtes derfra 2644 billetter, men i 1933/34 kun 994. Turistattraktionen Gyldenløves Høj, der med sine 126 m er Sjællands højeste punkt, ligger et godt stykke vej ad smukke skovveje fra trinbrættet i nordøstlig retning og blev ikke overrendt af besøgende. Trinbrættets perron var anbragt lige ved den smukke portal, der førte banen over alleen til hovedgården.

Kilde: **MIDTBANEN** (KARREBÆKSMINDE) – NÆSTVED – RINGSTED – HVALSØ – FREDERIKSSUND – (HILLERØD). P. Thomassen, **Gj** (Gentofte), **april 1977**. 144 B5-sider, side 86.

Skt

Stationsforkortelsen for **Skjoldenæsholm** er **Skt**.

Kilde: TK 1A, **onsdag 15. maj 1935** gengivet i **MIDTBANEN** (KARREBÆKSMINDE) – NÆSTVED – RINGSTED – HVALSØ – FREDERIKSSUND – (HILLERØD). P. Thomassen, **Gj** (Gentofte), **april 1977**. 144 B5-sider, side 59.

Kilde: **De Danske Statsbaner Stednavneforkortelser**. Af Morten Flindt Larsen. Bane bøger, **1995**, side 32.

Fra **Skt** til **Gyldenløves Høj** er der 2,2 km.

(BL)

Skjoldenæsholm

Skjoldenæsholm er en hovedgård i Valsøllille Sogn, beliggende 3 km nordvest for Jystrup og 14 km nord for Ringsted ved en af egnens mange søer. Godset er på 1.883 hektar med Valsøllilegård, hvoraf omkring 1.500 hektar er skov under Skjoldenæsholm Skovbrug ApS.

Den stilrene hovedbygning i nyklassicistisk stil er opført i 1766. ...

Kilde: <https://da.wikipedia.org/wiki/Skjolden%C3%A6sholm>

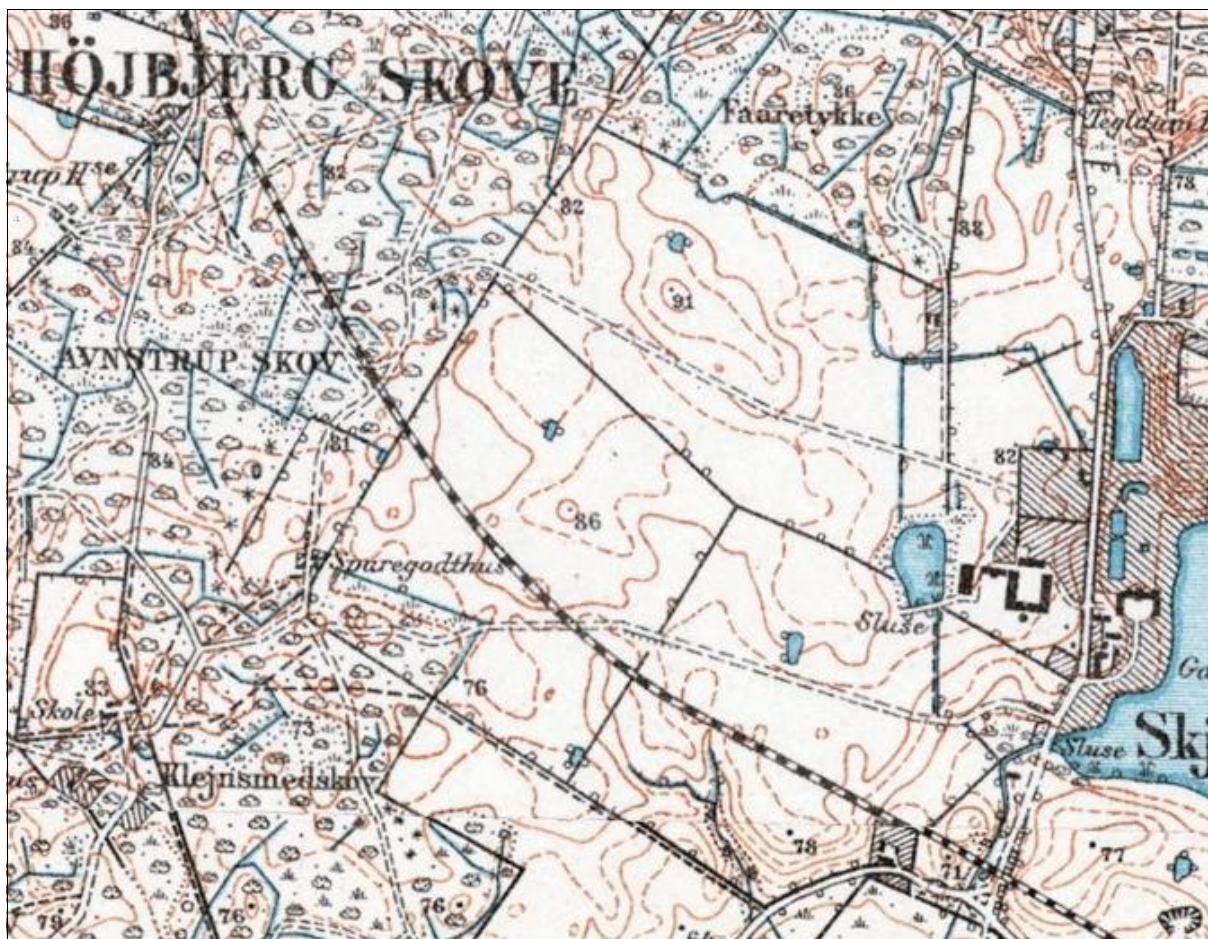

r Oå km 43,8

Skt km 40,6

Jd km 38,9 q

Kilde: [Historisk Atlas.dk](https://historiskatlas.dk), [https://historiskatlas.dk/](https://historiskatlas.dk), Lavkantkort 1901-1945



På kortet er **Skt** tegnet at skulle have ligget ØSØ for Skjoldenæsvej.

Kilde: Geodætisk Instituts Generalstabskort, Danmark i 1:100.000, Bog III, Øerne Øst for Storebælt, 4. udgave. København, 1936. Blad 12. Kortet er her gengivet i målforholdet omkring 1:50.000.

Midtbanens stationsforkortelser er angivet i TK I A i kapitlet **KØREPLANER**.

Et billede af **Skt** i km 40,6 kan ses på side 86 i **MIDTBANEN** (KARREBÆKSMINDE) – NÆSTVED – RINGSTED – HVALSØ – FREDERIKSSUND – (HILLERØD). P. Thomassen, **Gj** (Gentofte), **april 1977**. 144 B5-sider, fotograferet i **1928** af E.M.C. Petersen. Desværre står der IKKE, i hvilken retning billedet er taget. *I retning mod Oå eller mod Jd?* Derfor vides det ikke, om perronen lå på NØ- eller SØ-siden af sporet. Luftfoto **1954** viser en vej ført op til banen fra NØ, så perronen har antagelig ligget på den side af banedæmningen, der ligge nærmest hovedgården.

Jernbanebroen er revet ned.

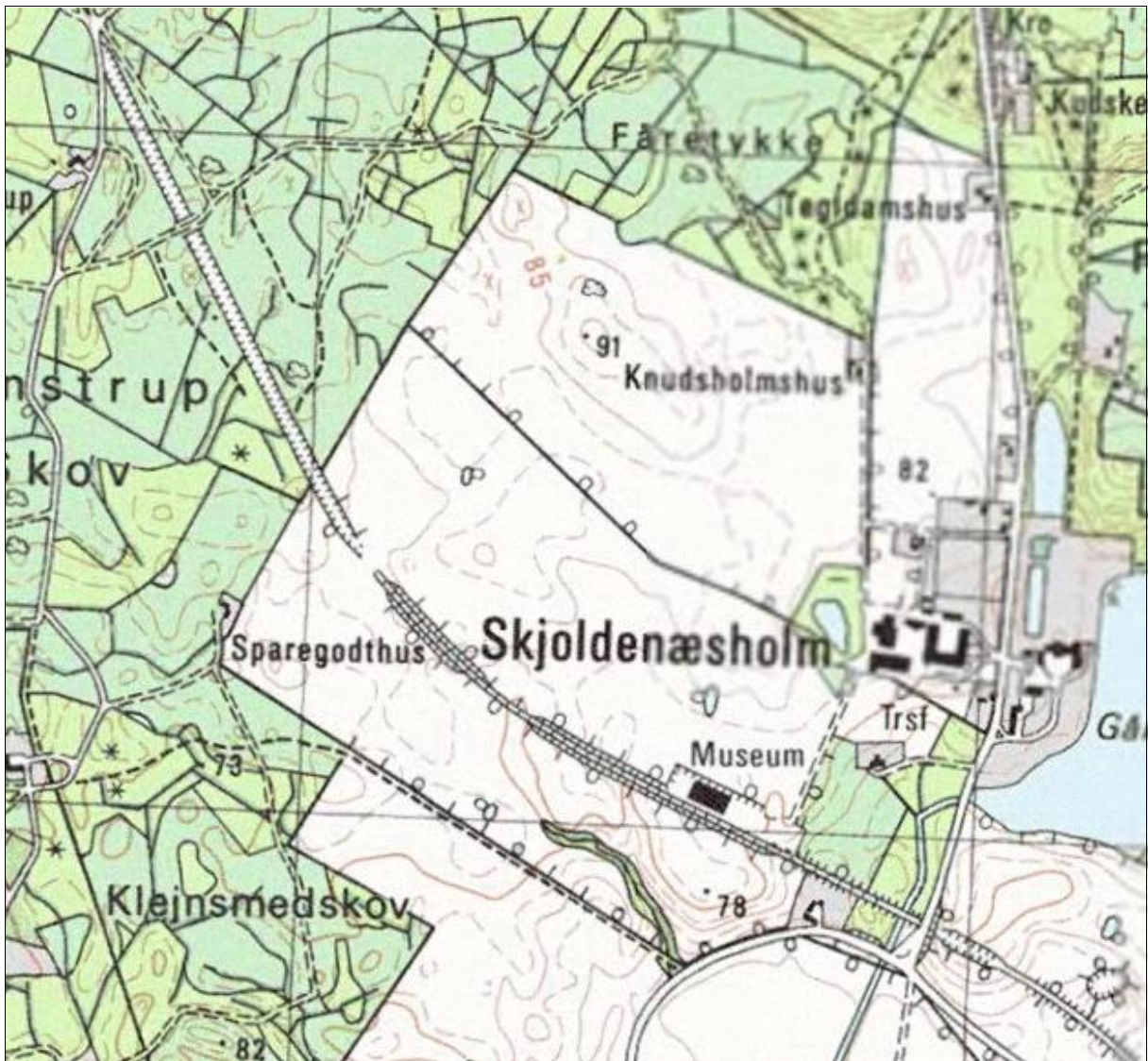

Kilde: [Historisk Atlas.dk](https://historiskatlas.dk/), <https://historiskatlas.dk/>, 4 cm kort 1986-2001



<http://map.krak.dk/>, Hybrid etc. °, Luffoto 1954. Skt



<http://map.krak.dk/>, Hybrid etc. °, Hybrid

(BL)

Rettelsesblade 1689-1690 til TIB-S

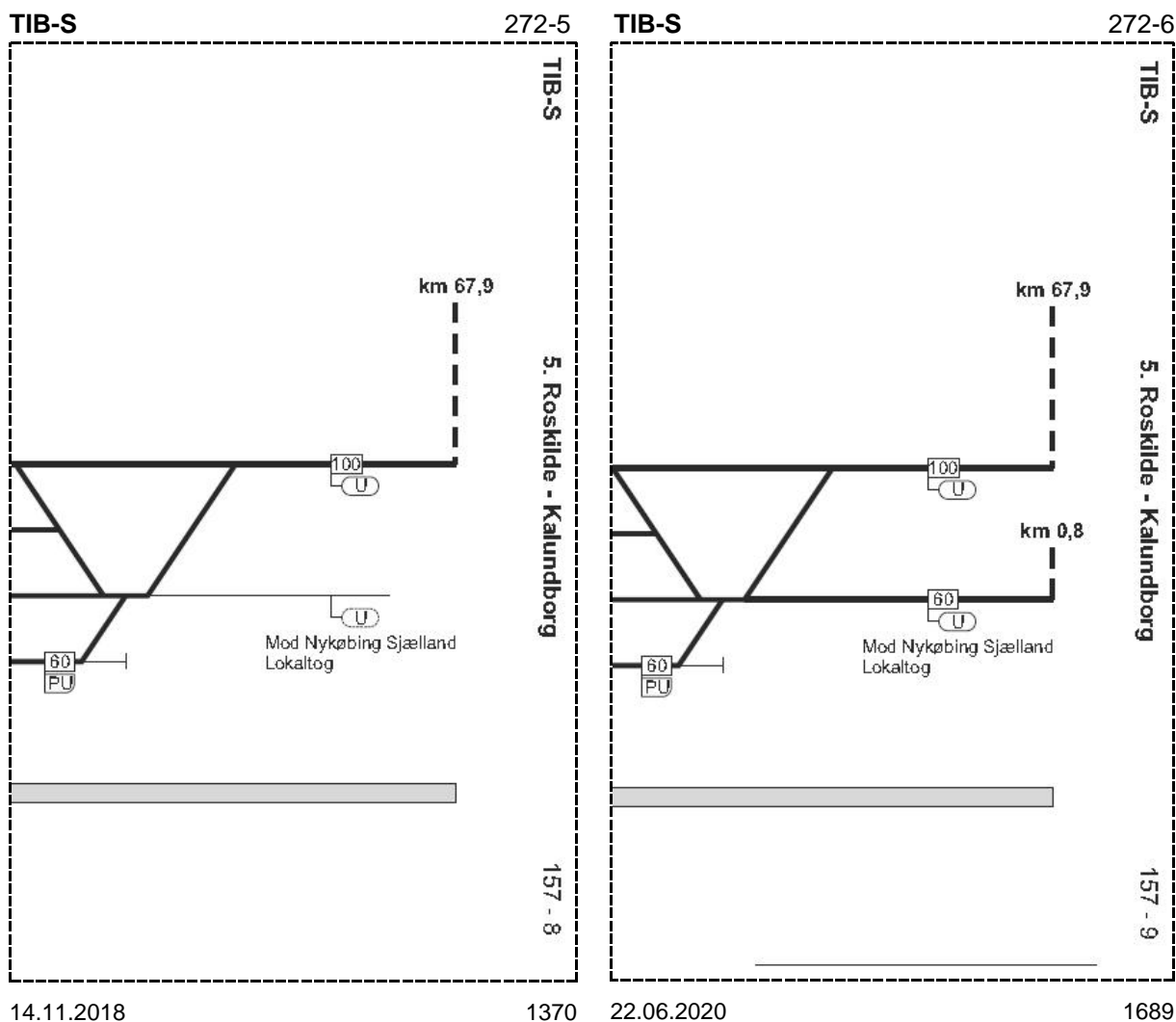

Kilde: TIB-S, rettelsesblade 1689-1690, mandag 22. juni 2020

Det er vestenden af Hk i km 67,1.
(BL)

On 24/6 2020

Mdt Vg får nyt tag

Administrationsbygning ved siden af rundremisen er ved at få lagt nyt tag på. I dag er der lagt plast på begge taghalvdele, før selve taget lægges.

Ny gangbro i Vg

Alhedestien hen forbi halvtaget foran stationsbygningen er afspærret, for ved vestenden af halvtaget er der gravet ud til et bærende fundament til en ny gangbro til øperronen mellem spor 1 og spor 2. Der findes i forvejen en gangbro i øst- og vestenden af øperronen.

(BL)

LA STRÆKNINGSINFORMATION

		26-6-2020	27-6-2020
NR.	STRÆKNING	DOWNLOAD	
1	KØBENHAVN - FREDERICIA/TAULOV	KOMMER SENERE	
2	RINGSTED - RØDBY FÆRGE	KOMMER SENERE	
4	ROSKILDE - (GADSTRUP) OG (LILLE SKENSVED) - NÆSTVED	KOMMER SENERE	
5	ROSKILDE - KALUNDBORG	KOMMER SENERE	
6	KØBENHAVN H - VIGERSLEV - RINGSTED	KOMMER SENERE	
7	LERSØEN - ØSTERPORT	KOMMER SENERE	
8	S-BANEN	HENT PDF 	
10	KØBENHAVN H - HELSINGØR	KOMMER SENERE	

Kilde: fredag, 26. juni 2020 kl. 23.25

<https://www.bane.dk/da/Jernbanevirksomhed/Data-om-infrastrukturen/LA-Strækningssinformation>

Bemærkning

Normalt udsendes La-strækningssinformation kl. 13 for det kommende døgn, men så sent som kl. 23.25 var det ikke disponibelt.

(BL)

Lø 27/6 2020

Sporombygning i Vj af spor 4, 5, 6 og havnespor

Tog RV 53718 (Str-Fa) gør ophold i Vj spor 3 kl. 7.40½-44 (+2/±0), så der er god tid til at se på sporombygningens stadie A. Under den langsomme udkørsel fra spor 3 er der også tid til at se detaljer.

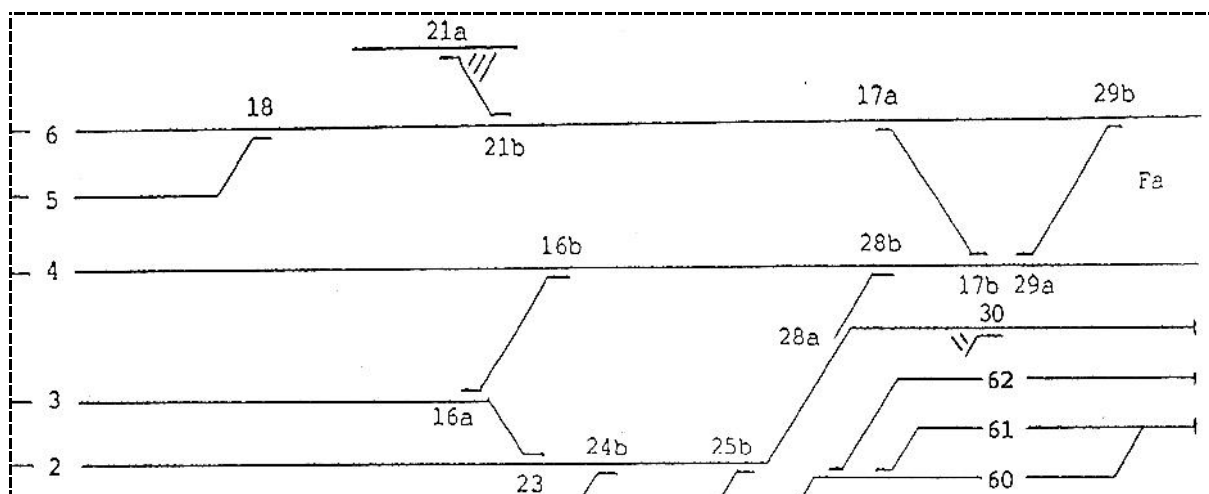

Kilde: Skematisk sporplan gyldig efter sporombygning af nordenden i 1988 af Vj.

Togvejsspor 2 har blanke skinner er altså farbart.

Alle personførende tog kan kun ekspederes i spor 3.

I spor 4, 5 og 6 ender før jernbanebroen over **Havnegade**. Perron 2 er afspærret med trådhegn i gangtunnellen ved trappen derop.

Hvor sporskifte 21b lå, holder en kran ved fire forlængerarme på jernplader, hvor spor 6 lå. Der ligger først skinner igen i spor 6 Ø for **Toldbodvej**.

(BL)

UDLAND

1978

52

Jernbanen

3/2020

Ud i det blå ...

Vi slynger os i ét ryk op på godsvognen, husker lige at få rygsækken med, vinden rusker i håret, fluer og myg i øjnene og dieselosens fra lokomotivet rammer ansigtet. Det bliver ikke større.

*For pokker: Vi gjorde det!!! Vi er på vej – mod Vest:
Wow – det lykkedes This land is our land!*

Men når du er 20 år, tror du, du er udødelig. Vores filosofi var enkel: Hvis først du er bange for at dø, bliver du bange for at leve. Denne fanden-i-voldskhed præget hobo-miljøet: Indstillingen er, at den risiko man løber, når man springer på godstoget, bærer lønnen i sig selv. Da en hobo døde ved fald fra toget, lød kommentaren: „Well, at least you got the best of life – until it got the best of you“.

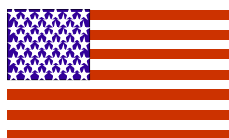

Kilde: **Jernbanen Juni 3/2020**, side 52-55.
Af Erik Boel

VAGABONDLIV



Jack Griffith London (1876-1916) var en amerikansk forfatter. Han er kendt for sine vildmarksfortællinger, hvoraf mange er oversat til dansk. Særlig kendte er Når naturen kalder og Ulvehunden.

Kilde: https://da.wikipedia.org/wiki/Jack_London

Den amerikanske forfatter har også skrevet om det frie liv, hvor man som vagabond rejser med godstog rundt i det store land. Det har han nedfældet i bogen VAGABONDLIV. Erik Boel skriver om faren ved at hoppe op til et langsomkørende godstogs godsvogn med en åben skydedør. Her bringes et stykke tekst fra kapitlet, der fortæller om det endnu mere farlige:

JACK LONDON
VAGABONDLIV
AUTORISERET OVERSÆTTELSE
FOR NORGE OG DANMARK AF
MAG. ART. ASLAUG MIKKELSEN

SAMLET UDGAVE

MARTINS FORLAG
KØBENHAVN & OSLO

INDHOLD	Side
En Bekendelse	5
Kunsten at hænge paa	31
Skiftende Billeder	64
Nappet	87
Fangehullet	114
Jernbanens farende Svende	141
Professionelle Amatører	175
To Tusind Landstrygere	201
Vagabondens fødte Fjende	224

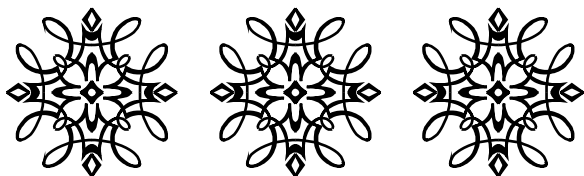

KUNSTEN AT HÆNGE PAA

HVIS der ikke støder særlige Uheld til, kan en flink Vagabond, som er ung og behændig, hænge paa et Tog, hvor meget saa Togpersonalet anstrenger sig for at smide ham i grøften, selvfølgelig forudsat – og det er en aldeles nødvendig Betingelse – at det er om Natten. Naar en Vagabond af den Art, under saadanne Vilkaar, bestemmer sig til at „hænge paa“, saa enten hænger han paa, eller ogsaa er det Skæbnen, der spænder Ben for ham. Bortset fra Mord har Togpersonalet ingen lovlig Metode, hvorved de kan smide ham i Grøften. At Togpersonalet ikke altid betænker sig paa at begaa Mord, det er en almindelig Trossætning i Vagabond-Verden, men da jeg i min Vagabondtid ikke selv har gjort Erfaringer i saa Henseende, kan jeg ikke indestaa for Rigtigheden deraf.

Men følgende har jeg hørt om de „slemme“ Linier. Naar en Vagabond har lagt sig underneden paa Stængerne, og Toget har sat sig i Bevægelse, saa er der aabenbart ingen Mulighed for at fordri-ve ham, før Toget standser. Vagabonden, som ligger lunt og rart inde i Vognstellet med de fire Hjul og hele Rammen omkring sig, har Tommel-

fingeren paa Øjet af personalet – eller han tror, at han har det, indtil han en Dag kommer til at køre paa en „slem“ Linie. En slem Linie er i Reglen en Jernbane, hvor for kort Tid siden en eller flere af Togpersonalet er blevet slaaet ihjel af Vagabonder. Gud naade den Stakkelt, som bliver fanget under Toget paa saadan en Linie – for fanget bliver han, selv om Toget kører tres Mil i Timen.

Bremsevogteren tager en Koblingsbolt og en Signalsnor og gaar hen paa platformen foran den Vogn, hvor Vagabonden kører. Saa gør han Koblingsbolten fast til Tovenden, lader Apparatet falde ned mellem Platformene og firer paa Tovet. Koblingsbolten slaar mod Svellerne mellem Skinnerne, springer tilbage mod Bunden af Vognen og slaar saa igen mod Svellerne. Bremsevogteren lader det løbe frem og tilbage, snart til den ene, snart til den anden Side, giver lidt efter og haler lidt ind, saaledes at hans Vaaben faar Lejlighed til at foretage enhver Form for stød og Tilbagelag. Hvert Slag af den dansende Koblingsbolt kan bringe Døden, og med en Fart af tres Mil i timen er det en sand Dødens Tappenstreg. Den følgende Dag finder man de sørgelige Rester af en Vagabond langs Banelegemet, og en kort Notits i den lokale Avis fortæller om den ukendte Mand, uden al Tvivl en Vagabond, og antagelig drukken, der sandsynligvis var faldet i Søvn paa Banelinien.

...

Kilde Vagabondliv, Martins Forlagstrykkeri, København, side 31-33

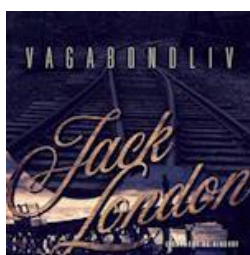

Der er intet udgivelsesår angivet i bogen på 256 B6-sider, men et gæt er fra før **1948**, da det første bogstav i substantiv/navneord er skrevet med en majuskel.

En anden bog er Spændetrøjen, hvor han på en psykiatrisk afdeling er spændt fast en spændetrøje og mentalt gør sig fri ved psykisk at kravle ud af den.

Deres udsendte medarbejder læste de to bøger en gang i **1970'erne**.

SAXO sælger forskellige udgaver af Jack Londons bøger.

Bogen Vagabondliv findes som lydbog (download), bog, ukendt format, brugt, E-bog, epub. Spændetrøjen findes som hardback, brugt, til 144,95 kroner.

Kilde: **SAXO** LÆS LYT LEV <https://www.saxo.com/dk/products/search?query=Vagabondliv>
(BL)

DIVERSE

Ti 23/6 2020

Togene holder tirsdag aften stille mellem Slagelse og Nyborg

Togene holder tirsdag aften stille mellem Slagelse og Nyborg efter en personpåkørsel.

Påkørslen er sket ved Korsør Station, og togene holder stille, mens politi og redningsmandskab arbejder på stedet.

...

/ritzau/

Kilde: **tirsdag 23. juni 2020** kl. 23.00

<http://www.msn.com/da-dk/nyheder/krimi/tog-holder-stille-mellem-kors%c3%b8r-og-nyborg/ar-BB15SkMZ?li=BBr5CAg>

Tog mellem Korsør og Nyborg kører igen

Det er igen muligt at køre tog mellem Slagelse og Nyborg. Det oplyser Banedanmark på Twitter sent tirsdag aften.

Togene holdt stille i flere timer efter en personpåkørsel.

...

Kilde: /ritzau/ Leveret af /ritzau fokus/ **tirsdag 23. juni 2020** kl. 20.00

<https://www.msn.com/da-dk/nyheder/krimi/tog-holder-stille-mellem-kors%c3%b8r-og-nyborg/ar-BB15SkMZ?li=BBr5CAg>

(BL)

On 24/6 2020

Digitalt kortviser sabotage-handlinger under krigen

Frihedsmuseet står bag et nyt, digitalt kort, hvor man kan dykke ned i industrisabotage-aktioner og nedkastninger i Midt- og Vestjylland under Anden Verdenskrig. Det er muligt at søge helt ned få specifikke vejnavne.

=====

...

Kilde: **Holstebro** onsdag, **onsdag 24. juni 2020**, side 32

I avisartiklen er der ikke et eneste link, ikke en gang Frihedsmuseet hjemmeside, så en læser må selv gå opdagelse i Frihedsmuseets sider for at finde et underkapitel med et link.

Frihedsmuseet <https://natmus.dk/museer-og-slotte/frihedsmuseet/>

Kig under <https://natmus.dk/museer-og-slotte/frihedsmuseet/det-kan-du-opleve/>

Overskriften er »Det kan du opleve«. I det andet af de syv underkapitler står der:

Dyk ned i sabotageaktioner og nedkastninger i dit område

Blev der begået sabotage mod virksomheder i din by? Eller kastet våben og agenter ned?

På Frihedsmuseet kan du på et stort, digitalt Danmarkskort dykke ned i, hvor de vigtigste industrisabotageaktioner mod danske virksomheder fandt sted. Og du kan også se, hvor samtlige nedkastninger af våben og allierede agenter foregik.

Det er muligt at søge helt ned på vejnavn for sabotageaktionerne og at se koordinaterne for nedkastningerne.

Og du har faktisk også mulighed for at dykke ned i kortet hjemmefra, hvis du er nysgerrig på, om der fandt en aktion eller nedkastning sted i nærheden af, hvor du bor. Du kan finde kortet her:

[Sabotage og nedkastningskort](#)

[Sabotage og nedkastningskort](#) bærer linket

<https://historiskatlas.dk/@55.3748970,11.5679169,11z?th!modstandskamp> til

Nedkastninger og sabotage i Danmark 1940-1945



Nedkastninger

Nedkastninger af bl.a. våben og sprængstof til hjælp i modstandskampen fra de allierede.

Sabotage

Sabotage af virksomheder der leverede varer til Tyskland. Sabotagen skete ved brandattentater eller sprængninger. Kortet viser alle nedkastninger fra 1940-1945 og alle sabotager, der har opnået skadeerstatning på minimum 200.000 i nutidskr. eller derover.

Desværre er kortet af arten »KORT standard 2016«, hvilket er naturligt nu om stunder til at orientere sig efter, men der er ikke relevant at bruge for årene **1940-1945**. Derfor må et efter forholdende relevant kort vælges.

Et eksempel på jernbanesabotage er »Sabotage mod tysk ammunitionsvogn«, hvilket skete på **Flyvestationen Karup**. Der skete to sabotager: , der danner to  ved at zoome ind. Vælges der et kort

med påskriften »KORT Lavkantkort 1901-1945«, er det fra før krigens tid, hvor der kun eksisterede **Hessellund Hede**, så det er intetsigende om, hvor det skete på flyvepladsen. Derfor vælges »KORT 4 cm kort 1953-1976«, hvor landingsbaner er indtegnede.

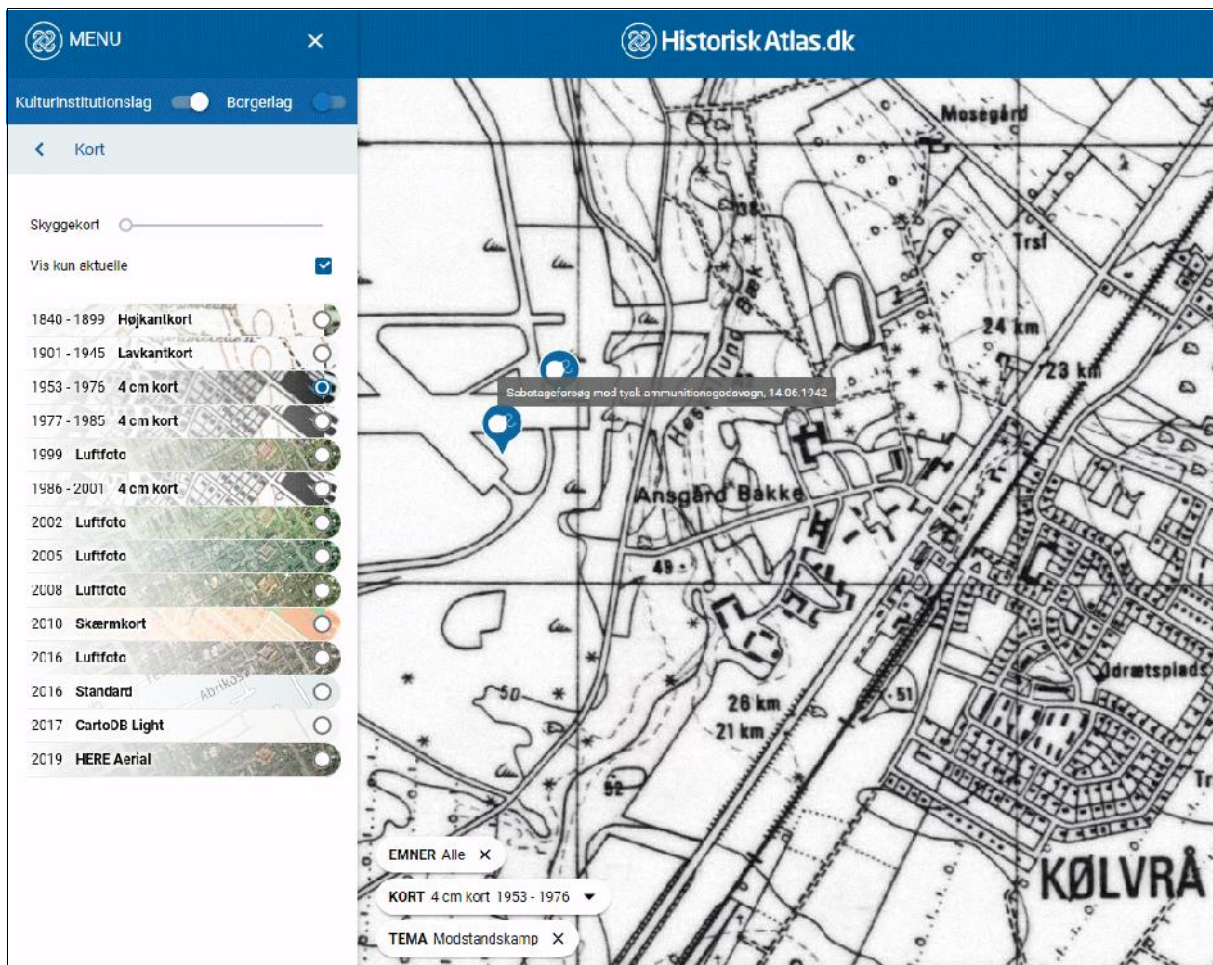

Ved den nederste står: Sabotageforsøg mod tysk ammunitionsogsvogn, 14.06.1942. Klikkes der på cirklen, kommer følgende tekst til syne

Sabotageforsøg mod tysk ammunitionsogsvogn, 14.06.1942

af Nationalmuseet, Frihedsmuseet

Vognen var en tysk ammunitionsogsvogn, som var ankommet til Danmark nogle dage forinden. Vognen var pakket med ammunitionskasser, som lå i to lag med mindre mellemrum i mellem ... [læs mere](#)

Deres udsendte medarbejder besøgte **fredag 27. september 2019 Museet Flyvestationen Karup**, der ligger ved **Gedhusvagten** til **Flyvestation Karup**. Hovedvagten ligger i **Køl** (Kølvrå), mens den offentlige indgang til passagerterminalen sker fra vej **467 Hessellundvej** ad **N.O. Hansens Vej** på NØ-siden af flyvestationen. Læs herom i **Jernbanenyheder Uge 39-2019** i kapitlet **FASTE ANLÆG** under overskrifterne **Ghs og Museet Flyvestationen Karup** og **Hessellund Hede**. De 11 km sidespor på flyvepladsen er indtegnet manuelt på et kort med en **rød** kuglepen. **Ghs** er en forkortelse for **Gedhus**.

Jernbanesabotagen Ts-Uu

Mandag 23. august 1943 blev et tog, trukket af DSB **D 802**, saboteret i højrekurven ved indkørslen til **Uu**. Et billede kan ses på linket https://www.jernbanen.dk/damp_solo.php?s=1&lokid=1222

Danske damplokomotiver Litra D (IV)

Det er ikke lykket at finde noget om nedkastningsstedet til denne sabotage.

Et maleri af **D 802** kan ses på sydgavlen af ejendommen **Bredgade 4** i **Str.**

God fornøjelse med at gå på opdagelse.

(BL)

Du er nu i kø**Du er nu i kø**

Du er nu i kø til dsb.dk. Når det bliver din tur, er dette kø-nummer aktivt i 10 minutter

Hvad er dette?

Dit kø-nummer: 58196
 Antal brugere i kø foran dig: 1833
 Forventet adgang kl.: 16.39
 Din estimerede ventetid er: 10 minutter
 Status senest opdateret: 16.29.24

Dit kø-nummer: 58196 !

Besked senest opdateret: 15.50

I forbindelse med udgivelsen af det nye produkt "Rejsepas" og kampagnen med 1 mio. Orange-billetter oplever vi i øjeblikket mange besøgende.

Ønsker du at købe et Rejsepas, skal du blive i køen. Rejsepas kan kun købes på dsb.dk. Skal du rejse nu eller snart og ikke har mulighed for at købe billet eller pladsbillet, kan du bruge DSBs app eller automaterne på stationen.

Har du brug for anden hjælp, kan du kontakte vores Kundeservice på tlf.: 70 13 14 15.

Kilde: Opslag på <https://www.dsb.dk/>, torsdag 25. juni 2020 kl. 16.29

Det må være salget af Rejsepas, der har været skyld i en internetstorm på DSB's hjemmeside.
 (BL)

Teknikproblemer får DSB til at fjerne krav om pladsbillet

DSB suspenderer kravet om pladsbillet, som gælder i fjern- og regionaltoget.

Det sker på grund af tekniske problemer med selskabets salgssystemer, siger Tony Bispeskov, informationschef ved DSB.

Pladskravet fjernes for at få systemerne til at fungere bedst muligt.

Rejse i togene kan stadig lade sig gøre. Passagererne opfordres fortsat til at vise hensyn til andre.

Som passager skal man stadig finde et ledigt sæde i toget, da man ikke må stå op i regionaltoget, intercity- og lyntog.

Hvis man ikke kan finde en plads i toget, opfordrer DSB til at rette henvendelse til togpersonalet for at få anvist en ledig plads.

– Selv om man ikke har en pladsbillet, skal man sætte sig ned. Og hvis toget er fyldt, og der ikke er flere ledige sæder, er man nødt til at vente til det næste tog.

– Det er for at overholde myndighedernes anbefalinger om at holde afstand, siger Tony Bispeskov. Han kan ikke sige, hvornår DSB får salgssystemerne til at fungere som vanligt.

Problemet med DSB's salgssystem opstod onsdag eftermiddag.

Ifølge Tony Bispekov handler problemerne om pladsbilletter og Orangebilletter. Andre billetter kan altså købes på trods af de tekniske problemer.

– Øvrige billetter skal man have, og det kan man også købe på vores apps, hjemmeside og automater, siger Tony Bispekov.

Han oplyser, at pladsbilletter købt forud for de tekniske problemer stadig kan benyttes.

Kilde: Leveret af /ritzau fokus/ 4 timer siden, kopieret **torsdag 25. juni 2020** kl. 20.33
<https://www.msn.com/da-dk/nyheder/indland/teknikproblemer-f%c3%a5r-dsb-til-at-fjerne-krav-om-pladsbillet/ar-BB15XNhi?li=BBr5MK0&ocid=mailsignout>
(BL)

Fr 26/6 2020

Pladsbilletkrav midlertidigt suspenderet [Læs mere](#)

Forside > Kundeservice og kontakt > Notifikationer >

Det er i øjeblikket ikke muligt at bestille pladsbillet i nogen af vores salgskanaler. Derfor er pladsbilletkravet midlertidigt suspenderet. Hvis du skal rejse nu, må du derfor stige på toget såfremt der er plads. Det er togpersonalet der afgør om der er plads nok på toget. Husk stadig at vise hensyn til dine medrejsende.

Kilde: **fredag 26. juni 2020** kl. 3.23

<https://www.dsb.dk/kundeservice/notifikationer/pladsbilletkrav-midlertidigt-suspenderet/>

Forside > Aktuelle kampagner >

Rejsepas er udsolgt

Men der er stadig masser af Orange-billetter til max 99,-

[Søg Orange-billet](#)

Én billet, der giver adgang til hele Danmark

- Fri adgang til al kollektiv transport i hele Danmark i 8 sammenhængende dage
- Perioden: Lørdag den 27. juni til søndag den 9. august
- Tag to børn under 12 år gratis med på rejsen
- Billetten kan ikke ændres eller refunderes
- Husk pladsbilletkravet stadig gælder for InterCity-, InterCityLyn- og regionaltog

Kilde: **fredag 26. juni 2020** <https://www.dsb.dk/kampagner/rejsepass/>
(BL)

Find rejse og pris i Danmark

FRA		TIL	
Struer St. <input type="text"/>		Borup St. <input type="text"/>	
UDREJSE	ANTAL REJSENDE	PLADSBILLETTER	
27 jun. 2020	05:35	0 passagerer <input type="text"/>	1 plads <input type="text"/>
<input checked="" type="radio"/> Afgang	<input type="radio"/> Ankomst	Der skal minimum være én passager eller plads	
<input checked="" type="checkbox"/> Funktionen er pt. ude af drift. Tryk blot "Søg rejse" nedenfor, hvor din søgning også vil vise Orange billetter.			
<input type="button" value="Søg rejse"/>			

(BL)

Lø 27/6 2020 – sø 9/8 2020

*Bestil senest 4 dage før afrejse – og senest 5. august. DSB Orange-billetter kan ikke ændres eller tilbagebetales. Læs alle betingelser på dsb.dk
© Kim Wyon, ARos, Aarhus.

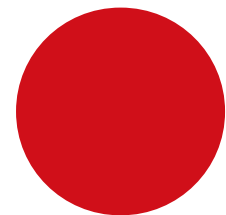

Max*99,-*

Skab nye minder med DSB Orange

Vi har sat 1 million DSB Orange-billetter til salg, så du kan rejse billigt på udvalgte togrejser hele sommeren mellem 27. juni og 9. august. Køb din billet på dsb.dk

Læs mere om, hvordan vi passer på hinanden på rejsen på dsb.dk/coronavirus

Du kan køre med os



Kilde: [Sjællandske](#), fredag 26. juni 2020
(JSL via BL)

BILAG

Fortegnelse over forkortelser

I tjenestetelegrammer, i anden intern korrespondance, i instruktionsstof, i personaleregistering, ved udfyldning af blanketter til internt brug (f. eks. regninger og fripas) kan, når det skønnes hensigtsmæssigt, anvendes nedennævnte forkortelser:

Stillingsforkortelser (forkortelse – stilling)

bam	banemester	ksmt	kørestrømsmontør	sek	sekretær
bfm	baneformand	ktas	kontorassistent	sik	sikringsmester
bing	baneingeniør	lacf	lastbilchauffør	simt	sikringsmontør
bm	bådsmand	linsp	landinspektør	sing	sikringsingeniør
bmt	banemontør	lkas	lokomotivassistent	skf	skibsfører
boc	baneområdechef	lkf	lokomotivfører	sning	signalingeniør
brbtj	brobetjent	lki	lokomotivinstruktør	stfs	stationsforstander
brfg	brofoged	lkm	lokomotivmester	stl	stationsleder
				stm	stationsmester
cing	civilingeniør	mat	matros	stmd	styrmand
		mm	maskinmester	svm	svejsemester
doc	driftsområdechef				
dtbtj	depotbetjent	oass	overassistent	tas	trafikassistent
dtfm	depotformand	oing	overingeniør	tbjt	togbetjent
		opt	overportør	teksp	trafikekspedient
elf	elektrofører			tek tg	teknisk tegner
		phm	pakhusmester	tem	telemester
gdr	generaldirektør	presch	pressechef	tgf	togfører
		pt	portør	tgi	toginstruktør
hvk	håndværker			tgr	togrevisor
		rgfm	rangerformand	tinsp	trafikinspektør
ing	ingeniør	rgm	rangermester	tktl	trafikkontrollør
		rmfm	remiseformand		
jba	jernbanearbejder	rucf	rutebilchauffør	vkm	værkmester
jdek	jernbanedektiv			vm	vognmester
jur	jurist			vopsm	vognopsynsmand

Kilde: Danske Statsbaner, Ordresamlingen serie A, Organisations- og personaleforhold, Bilag XVI, torsdag 1. april 1976, udtog.

Overkørsler

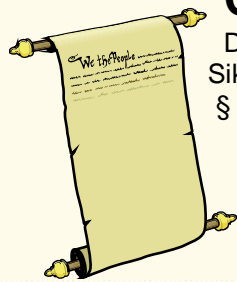

Det hedder en **overkørsel**, jævnfør:
Sikkerhedsreglement af 1975 (SR)

§ 11 Automatisk sikrede overkørsler, side 97-18 – 108-11.

Kilde: <https://www.bane.dk/Jernbanevirksomhed/Sikkerhed/Trafikale-regler/SR>

Færdselsloven, LBK nr. 1055 af 9. november 2012

§ 5 Færdsel over jernbanespor m.v.

Kilde: <http://www.retsinformation.dk/Forms/R0710.aspx?id=143400#Kap8>

Færdselstavler

Betegnelser for **Advarselstavler** for vejfarende ved jernbaner kan ses på <http://login.koreklar.dk/faerdselstavler.pdf>

Transport-, Bygnings- og Boligministeriet. Bekendtgørelse om vejafmærkning nr. 1632 af **onsdag 20. december 2017**, <http://vejregler.lovportaler.dk/showdoc.aspx?schultzlink=bek20171632>

Kapitel Æ. Letbanesignaler Tavler og signaler som kun henvender sig til føreren af letbanekøretøj.

Klik på pdf-ikonet  øverst til højre, hvis pdf-format ønskes.

Vehicle Keeper Marking Register – VKM
Fahrzeughaltercode Register – VKM

	VKM	UNIQUE	Status
Explanation:	Code shown on vehicles	Combination for uniqueness check	In use/blocked/revoked
Erklring:	Code an den Fahrzeugen	Kombination fr Kontrolle der Einmaligkeit	Verwendet/blockiert/Storniert

VKM	UNIQUE	Keeper Name/Halter Name/	Country	Status	www.
ARAIL	ARAIL	Aarsleff Rail A/S	DK	in use	aarsleff.com
AT	AT	Arriva Tog A/S	DK	in use	arrivatog.dk
CFLCD	CFLCD	CFL Cargo Danmark ApS	DK	in use	dansk-jernbane.dk
CONTC	CONTC	Contec Rail Aps	DK	in use	contec.dk
CRSA	CRSA	Contec Rail Safety ApS	DK	in use	
DAN	DAN	DSB aarhus Nrbane A/S	DK	in use	
DBCSC	DBCSC	DB Cargo Scandinavia	DK	in use	dbcargo.com/dk
DJM	DJM	Danmarks Jernbanemuseum	DK	in use	jernbanemuseet.dk
DSB	DSB	Danske Statsbaner	DK	in use	dsb.dk
DSBS	DSBS	DSB S-tog a/s	DK	in use	s-tog.dk
ENT	ENT	Banedanmark	DK	in use	bane.dk
LB	LB	Lokalbanen A/S	DK	in use	lokalbanen.dk
LJ	LJ	Lollandsbanen	DK	in use	lollandsbanen.dk
MALUS	MALUS	Malus Aps	DK	in use	malus.dk
METRO	METRO	Metro Service A/S	DK	in use	metroservice.dk
Mjba	MJBA	Midtjyske jernbaner A/S	DK	in use	
MjbaD	MJBAD	Midtjyske Jernbaner Drift A/S	DK	in use	
NJJ	NJJ	Nordjyske Jernbaner	DK	in use	njba.dk
RCDK	RCDK	Railcare Danmark A/S	DK	in use	railcare.se
RDK	RDK	Railion Denmark	DK	Revoked	railion.dk
RSC	RSC	DB Schenker Rail Scandinavia A/S	DK	Revoked	railion.dk
RSEJ	RSEJ	Railservice	DK	in use	railservice.dk
RTOG	RTOG	Regionstog A/S	DK	in use	regionstog.dk
SBF	SBF	A/S Storeblt	DK	in use	storebaelt.dk
SJVT	SJVT	Sydjyllands Veterantog	DK	in use	sjvt.dk
STEAM	STEAM	Rent a Lok Aps	DK	in use	rentalok.dk
VLB	VLB	Vestsjllands Lokalbaner A/S	DK	in use	ohj.dk, vlb.dk
VSVT	VSVT	Vestjllands Veterantog	DK	in use	vsvt.dk
VTV	VTV	Veterantog Vest	DK	in use	veterantog-vest.dk

Kilde: https://www.era.europa.eu/registers/vkm_enList of VKMs, Related documents: [pdf](#)Gldende bestemmelser [SR](#) [ORS](#) [ORF](#) [TK](#) [LA](#) <https://www.bane.dk/da/Jernbanevirksomhed>

Togekspeditionssteder

Togekspeditionssted	Fllesbetegnelse for stationer og holdsteder.
Station	Togekspeditionssted med hovedsignaler og centralsikring. En station kan deltage i den sikkerhedsmssige afvikling af toggangen som togflgestation, eller den kan vre lukket eller ubetjent.
Fri bane	Den del af banestrkningen, der ligger uden for stationsgrnsen.
Holdsted	Fllesbetegnelse for et togekspeditionssted – sidespor eller trinbret – p den fri bane. Deltager ikke i den sikkerhedsmssige afvikling af toggangen. Et trinbret kan ligge helt eller delvist p en station.

Kilde: Sikkerhedsreglement, Afsnit 10, Definitioner

Stationsgrnsen og rangergrnsen

Grnsen mellem den fri bane og en station benvnes stationsgrnsen. Den er kendetegnet ved det I- eller VI-signal, der dkker stationen. Mrke "Rangergrnsen" mrke 17.10. Rangertrk i gennemgende spor p stationer og hovedspor p den fri bane skal standse senest foran mrket, medmindre der er givet tilladelse til at passere mrket.

Kilde: Sikkerhedsreglement § 2, stk. 1.3 & § 17, stk. 10

Stednavneforkortelser i Jylland

Hhs Hirtshals **Sgb** Skagen
Hj Hjørring **Fh** Frederikshavn
Aalborg Lufthavn **Abl** **Lih** Lindholm
Ti Thisted **Ør** Løgstør **Ab** Aalborg **Abø** Aalborg Øst
Thb Thyborøn Havn **Gy** Glyngøre **As** Aars
Røn Rønland **Aat** Aalestrup **Hb** Hobro **Mrg** Mariager
Lmv Lemvig **Sk** Skive **Fp** Fårup **Rd** Randers
Str Struer **Vg** Viborg **Lg** Langå **Al** Allingaabro
Vem Vemb **Ho** Holstebro **Kp** Karup **Lb** Laurbjerg **Rå** Ryomgård **Gr** Grenaa
Rj Ringkøbing **Hr** Herning **Sl** Silkeborg **År** Ar Rbg. **Ar** Aarhus H
Dæ Videbæk **Fu** Funder **Sd** Skanderborg **Odd** Odder
Sj Skjern **Bb** Brande **Hs** Horsens
Nbl Nr. Nebel **Gi** Grindsted **Vj** Vejle **Fra** Fredericia Ranger-
Ox **Va** Varde **Fa** Fredericia banegård
Oks- **TI** Taulov **Gfa** Fredericia
bøl- **Es** Esbjerg **Bm** Bramming **Lk** Lunderskov **Kd** Kolding Godsstation
Rb Ribe **Oj** Vojens **Had** Haderslev Vest **Sno** Snoghøj
Æk Skærbæk **Rq** Rødekro **Åa** Aabenraa
Tdr Tønder **Te** Tinglev **Sdb** Sønderborg
Tdgr Landegr. **Pa** Padborg
Anb Niebüll **Fw** Flensburg Weiche **Fib** Flensburg

Stednavneforkortelser omkring Struer

Bn Bedsted Thy **Ny** Nykøbing Mors
Ur Hurup Thy **Gy** Glyngøre
Thb **Yd** Ydby
Thyborøn Havn **Ln** Lyngs
Røn Rønland **Hw** Hvidbjerg
Hbø Harboør **Ul** Uglev
No Oddesund Nord **Sk** Skive **Hø**
Lmv Lemvig **Um** Humlum **Røb** Rønbjerg Højslev
Bnt **Str** **Han** **Vp** Vinderup **Sm**
Bonnet Struer Handbjerg Stoholm
Bmk **Hm** Hjerm **Ra**
Bækmarksbro Ravnstrup
Vem **Bu** Bur **Ho** Holstebro **Vg**
Vemb **Ts** Tvis Viborg
Uf Ulfborg **Uu** Avlum **Kp**
Tm Tim **Id** Vildbjerg Karup
He Hee **lb** Skibbild
Rj Ringkøbing **Dæ** **Gp** Gødstrup **Hr** Herning
Lm Lem Videbæk **Stu** Studsgård **Hrm**
Sj **Bs** **Td** **Kæ** Kibæk Herning
Skjern Borris Trolldhede Messecenter

Stednavneforkortelser på Fyn

Sb Strib
Md Middelfart
Od Odense
Ac Assens **Ng** Nyborg
Re Ringe
Få
Faaborg **Svg** Svendborg

En udførlig liste over stednavneforkortelser findes på **Banesiden** under <http://www.john-nissen.dk/banesiden/Forkortelser/fork.php>

Stednavneforkortelser på Sjælland, Lolland-Falster

Tvl Tisvildeleje **Gll** Gilleleje Helsingborg
Hun Hundested **Kgg** Kagerup **Hg** Helsingør **Hbg**
Nks Nykøbing S **Frv** Frederiksværk **Hi** Hillerød
Fs Frederikssund **Fm** Farum
Kb Kalundborg **Hk** Holbæk **Nær** Nærum
Gv Gørlev **Tø** Tølløse **Ro** Roskilde **Kh** København H
Øn Høng **Rg** Ringsted **Kj** Køge **Kjn** Køge Nord
Kø Korsør **Sg** Slagelse **Hrl** Hårlev
Da Dalmose **Rdg** Rødvig
Ss Skælskør **Næ** Næstved **Fxl** Fakse Lp.
Vo Vordingborg
Nsk Nakskov **Mrb** Maribo **Nf** Nykøbing F
Rf Rødby Færge **Ge** Gedser
Pu Puttgarden **Wü** Warnemünde

Stednavneforkortelser omkring København

Hi Hellerup
Sam Svanemøllen
Hgl Helgoland
Kk Østerport
Kn Nørreport
Kh København H
Ro Roskilde **Hh** Hedehusene **Htå** Høje Taastrup **Gl** Glostrup **Hif** Hvidovre **Fjern** Fjern **Val** Valby **Blv** Belvedere
Gb København G
Ig Vigerslev **Klv** Kalvebod
Kbh. Lufthavn **Cph** Kastrup klargøringscenter **Kac**

Stednavneforkortelser omkring Næstved

Tø Tølløse **Ro** Roskilde
Hv Hvalsø **Lj** Lejre **Gt** Gadstrup
Vy Viby Sj **Hd** Havdrup
Bo Borup **Lw** Lille Skensved
Ky Kværkeby **Ølb** Ølby **Kjn**
Rg Ringsted **Kj** Køge **Køge Nord**
Vst Vrangstrup **Hf** Herfølge
Gz Glumsø **Th** Tureby
Ris Rislev **Hz** Haslev
OI Holme-Olstrup
Næn Næstved Nord
Næ Næstved
Myg Myrup Grusgrav
Lu Lundby
Vo Vordingborg
Mn Masnedø
Oh Orehoved